

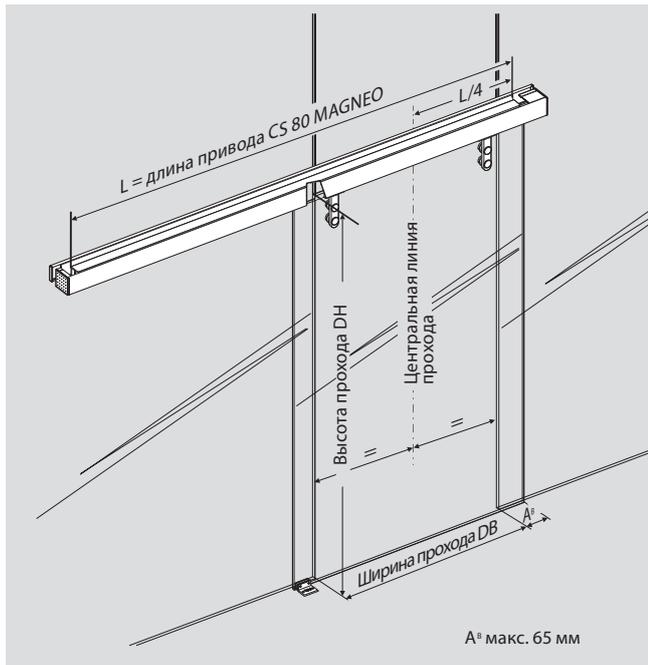

CS 80
MAGNEO
—

Система крепления стекла для приводов
автоматических раздвижных дверей

1. Измеряемые расстояния для системы крепления стекла



CS 80 MAGNEO доступен в 3 вариантах в зависимости от его длины. Необходимая длина определяется длиной перемещения створки.

Длина перемещения F = ширина прохода DB + выступ дверной панели A^B

- LV1 для длины перемещения F до 875 мм,
- LV2 для длины перемещения F до 1000 мм,
- LV3 для длины перемещения F до 1250 мм,

2а. Установка монтажного и крепежного профиля

Определить какое количество отверстий нужно просверлить и расстояние между этими отверстиями, исходя из строительной конструкции. Убедиться, что несущая способность профилей составляет 240 кг. *domakaba* рекомендует расстояние 400 мм. Металлические части ни в коем случае не должны находиться в прямом контакте со стеклом, поэтому, в состав комплекта для крепления стекла входит специальная защитная фольга. Эта фольга приклеивается на стороне профиля, которая соприкасается со стеклянными панелями.

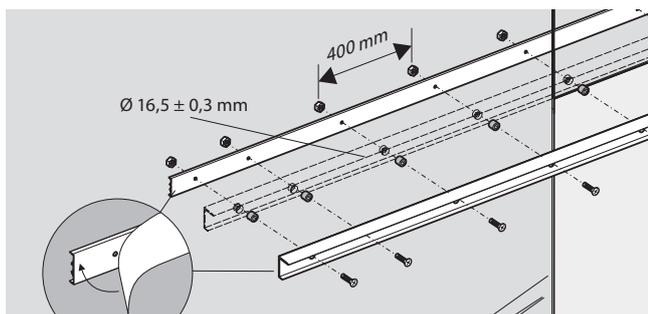
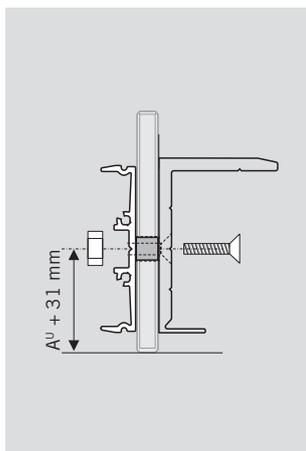

2. Схема основных компонентов системы крепления стекла

Открытие двери влево

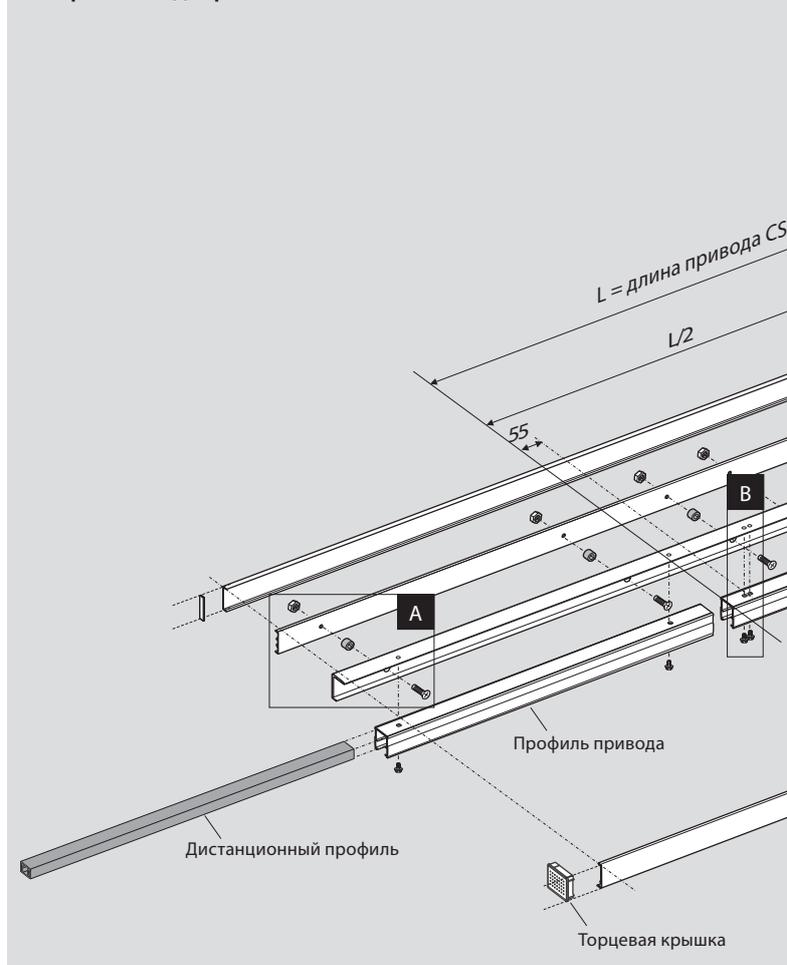

2б. Установка привода CS 80 MAGNEO

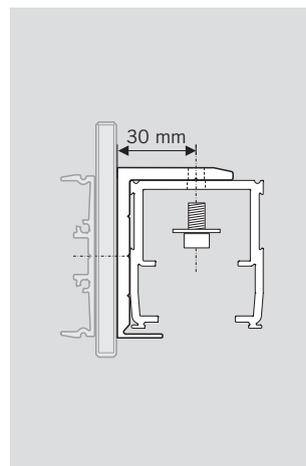
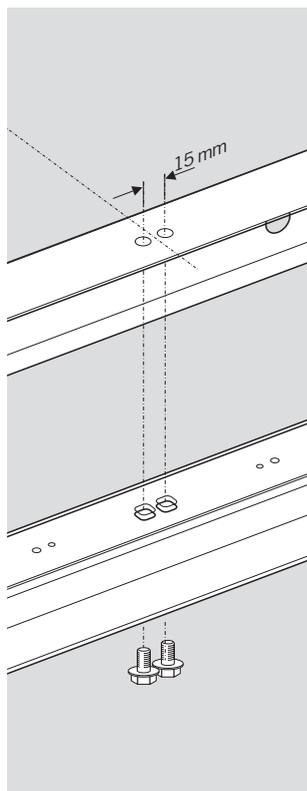

Точное расположение отверстий для сверления зависит от выбранного варианта длины (LV) привода CS 80 MAGNEO и направления открывания раздвижной двери. Центральная линия прохода служит в качестве исходной позиции при планировании дверной системы. Рассчитайте точные размеры с помощью Схемы основных компонентов, приведенной выше.

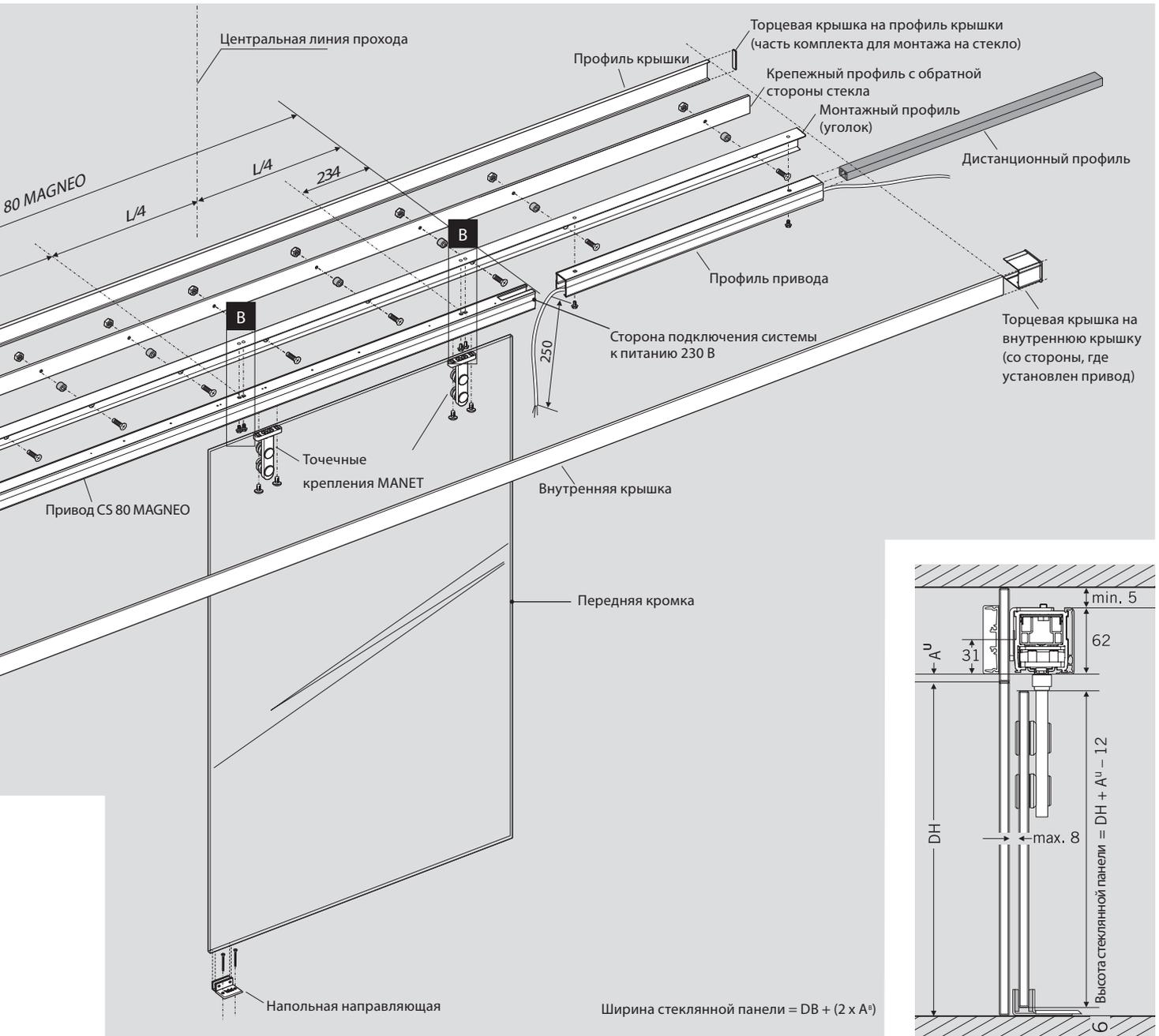

Раздвижная дверь на рисунке открывается влево, следовательно, питание должно подключаться на правой стороне привода

(провод питания $3 \times 1.5 \text{ мм}^2$). Для дверей, которые открываются вправо, все указанные размеры должны быть зеркально перенесены.

И соответственно, питание для таких дверных систем, открывающихся вправо, должно подключаться с левой стороны привода.

Рекомендация: Скройте кабель питания в V-образном пазе.

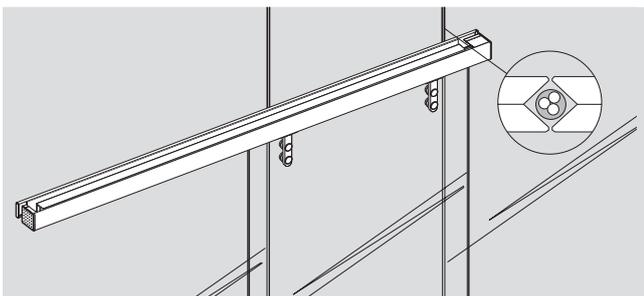

При планировании установки CS 80 MAGNEO на стеклянной стене, учитывайте все примечания по планированию, приведенные в брошюре "Привод для автоматических раздвижных дверей CS 80 MAGNEO". Как для самой стеклянной стены, так и для стеклянной двери допускается

использование только безопасного стекла с закругленными кромками (со всех сторон). При планировании дверной системы следует иметь в виду, что подводка электропитания должна всегда происходить со стороны передней кромки.

Подготовка стеклянной двери для точечных креплений MANET

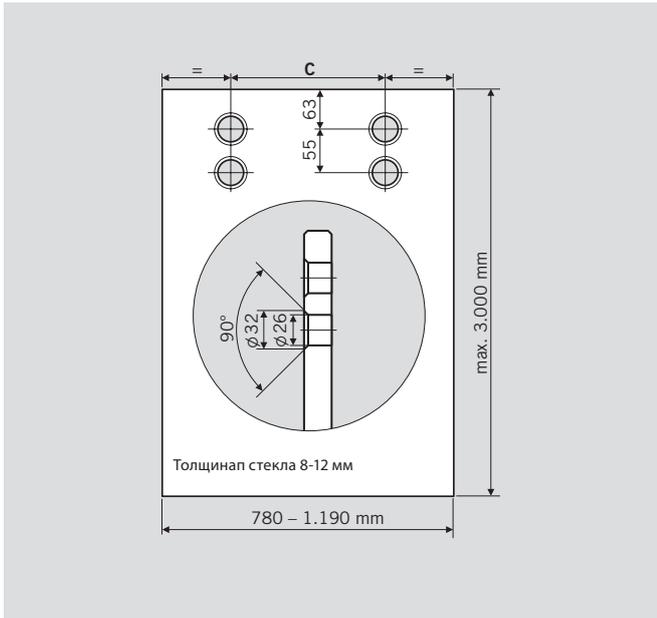

Дверная панель не является компонентом модульной системы CS 80 MAGNEO, которая входит в комплект поставки.

- **Ширина дверной панели** может свободно выбираться в диапазоне от 780 мм до 1190 мм. При этом, выступ дверной панели (AB) не должен превышать 65 мм. (см. страницу 2)
- **Высота дверной панели** может свободно выбираться и рассчитываться на основе монтажной высоты привода. При этом, она не должна превышать 3000 мм.
- **Стеклопанные панели** должны быть изготовлены из безопасного стекла и все стеклянные кромки должны быть закруглены. Толщина стекла может находиться в диапазоне 8-12 мм.
- **Вес дверной панели** может находиться в диапазоне 20-80 кг.
- Требуемый **С-размер** определяется длиной (LV) выбранной модификации привода:
LV1: C = 575 мм
LV2: C = 700 мм
LV3: C = 825 мм

Подготовка под установку специальной ручки (опция) на стеклянную дверь

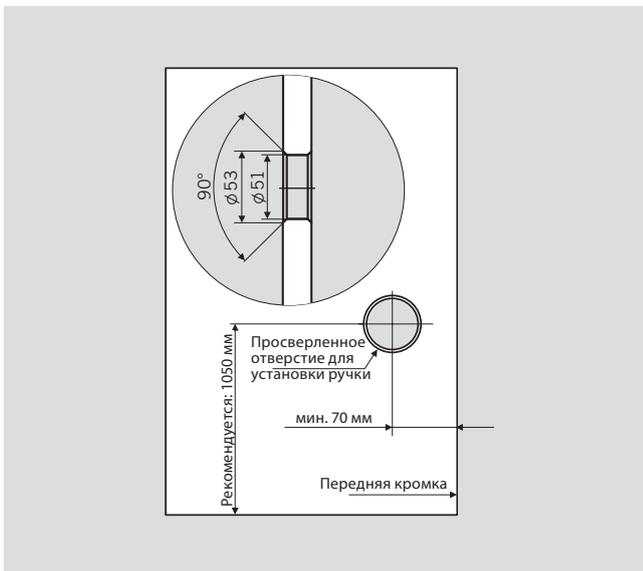

Компоненты системы для данного типа монтажа Артикул.

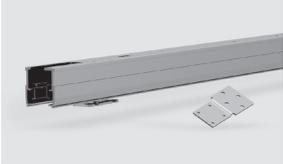
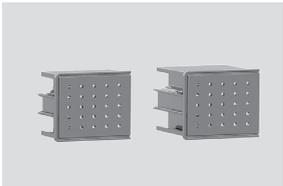
	Привод CS 80 MAGNEO , вкл. комплект для монтажа в стену LV1 LV2 LV3	84010001 84010002 84010003
	Набор креплений MANET , вкл. напольную направляющую Матовая нерж. сталь	84000072
	Торцевые крышки (аксессуары) Высота 62 мм Без обработки (под покраску) Е6/С0 Анод. алюминий Матовая нерж. сталь	84020070 84020071 84020072
	Специальная ручка для стеклянных раздвижных дверей Е6/С0 Анод. алюминий Матовая нерж. сталь	84020101 84020102
Комплект для монтажа на стену	Е6/С0 Анод. алюминий Матовая нерж. сталь	84020006 84020007

Профили складской длины 6250 мм		Артикул
Монтажный профиль (уголок)	Без обработки (под покраску)	34002701120
	Е6/С0 Анод. алюминий	34002702120
	Матовая нерж. сталь	34002703120
Крепежный профиль с обратной стороны стекла		34002801120
Крышка с обратной стороны стекла	Без обработки (под покраску)	34002901120
	Е6/С0 Анод. алюминий	34002902120
	Матовая нерж. сталь	34002903120
Внутренняя крышка 62 мм	Без обработки (под покраску)	34003103120
	Е6/С0 Анод. алюминий	34003102120
	Матовая нерж. сталь	34003104120
Дистанционный профиль		34003401120
Профиль привода		34002502120