

EM

Ventouses électromagnétiques Premium



Sommaire

Introduction	04
Ventouses magnétiques Premium	06
EM 1800 AH	06
EM 1800 AM	07
EM 3000-GL AH	08
EM 3000-T AM	10
EM 5300-GL AH	11
Accessoires	13
Ventouses résistantes aux intempéries	18
Ventouses à cisaillement	20
Ventouses hybrides	22

EM – Ventouses électromagnétiques Premium

La gamme de ventouses électromagnétiques premium EM offre une large gamme de solutions de verrouillage pour différents états de porte. Tous les produits de la gamme EM utilisent des matériaux de haute qualité, ce qui permet d'excellentes performances contre la rémanence et la corrosion.

Avantages pour le client

- Installation facile
- Force de rétention fiable
- Aucun magnétisme résiduel
- 1.000.000 cycles d'essai
- Haute résistance à la corrosion : grade 3 selon EN 1670 (brouillard salin testé jusqu'à 96 heures)
- Garantie de 10 ans pour les ventouses standards de haute qualité et les ventouses résistantes aux intempéries ; Garantie de 2 ans pour les ventouses à cisaillement et les ventouses hybrides.
- Conforme aux RoHS et REACH, marquage CE

Type	Fonctions					Type de porte					
	Catégorie de force de rétention	Installation	Bi-tension 12/24 V CC	LED verte /rouge	Capteur de l'état de verrouillage	Porte à simple/double vantail	Portes s'ouvrant vers l'extérieur	Portes s'ouvrant vers l'intérieur	Portes en verre	Non percé	N° de commande

Ventouses standards premium

EM 1800 AH	1.800 N	Surface	●	–	●	Simple	–	●	●		19860000
EM 1800 AM	1.800 N	Mortaise	●	–	●	Simple	–	–	–	–	19860001
EM 3000-GL AH	3.000 N	Surface	●	●	●	Simple	●	●	●	●	19860103
EM 3000-T AM	2.500 N	Mortaise	●	–	●	Simple	–	–	–	–	19860110
EM 5300-GL AH	5.300 N	Surface	●	●	●	Simple	●	●	–	●	19860206
EM 5300-2 GL AH	5.300 N x2	Surface	●	●	●	Double	●	●	–	●	19860203

Ventouses résistantes aux intempéries

EM 7500-F AH	7.500 N	Surface	●	–	●	Simple	–	–	–	–	19860300
EM 7500-S AH	7.500 N	Surface	●	–	●	Simple	–	–	–	–	19860301

Ventouses à cisaillement

EM 7500-D AM	7.500 N	Mortaise	●	–	●	Simple	–	–	–	–	19860320
--------------	---------	----------	---	---	---	--------	---	---	---	---	----------

Ventouses hybrides

EM 6900-GL AH B	15.000 N	Surface	●	●	●	Simple	–	–	–	–	19860241
EM 6900 AM B	15.000 N	Mortaise	●	–	●	Simple	–	–	–	–	19860242

● oui – non

Remarque : La force de rétention sur la porte dépend du type d'installation spécifique.

Désignations des articles, abréviations

La désignation de l'article indique la force de rétention et les caractéristiques des ventouses électromagnétiques, par exemple EM 1800 AH = 1800 N de force de rétention avec fonction de rétroaction (A), conçue pour le montage en saillie (H).

A = Capteur d'état de verrouillage

B = Buzzer

Un buzzer intégré génère une alarme sonore.

D = Aimants de verrouillage de cisaillement

L'avenir particulier de ces aimants réside dans leur système de rétention électromécanique (ventouse à cisaillement). De par leur conception, ils sont également adaptés aux portes à double action.

F = Montage à l'avant

GL = Ventouse électromagnétique avec panneau lumineux LED

Une Mega LED indique l'état

H = Montage en saillie

M = Montage encastré

S = Montage latéral

Au lieu d'être montée sur la face avant, la ventouse électromagnétique est positionnée à 90° – par exemple, pour une utilisation sur des portes coulissantes.

T = Conception élancée

En raison de sa largeur particulièrement étroite de 35,5 mm, la ventouse électromagnétique peut également être installée dans des profils élancés à un montant étroit.

Alerte précoce

Une ventouse électromagnétique équipée d'un capteur de pression permet à l'unité d'envoyer une alarme avant que l'accès ne soit forcé sans autorisation. Ce modèle de verrouillage avertit avant que l'accès ne soit violé, ce qui génère un avantage unique pour la sécurité des portes.

2 = double verrouillage

Installation régulière

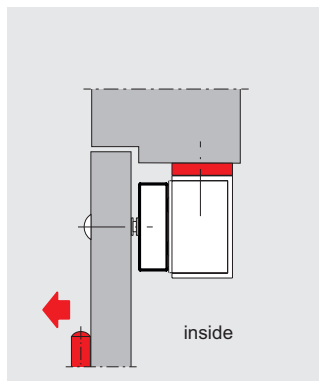

Support en L pour cadre de porte étroite

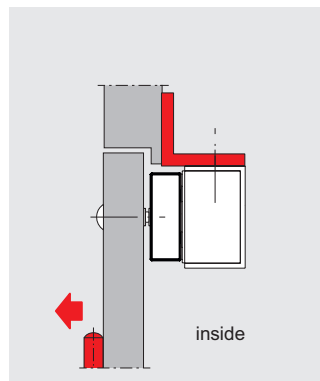

Support en L+Z pour portes s'ouvrant vers l'intérieur

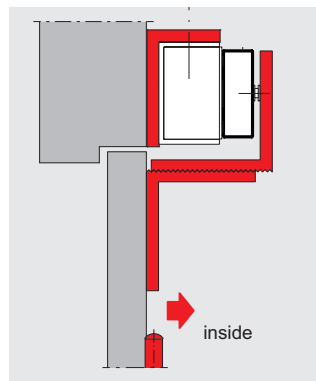

Support en U pour portes en verre sans cadre

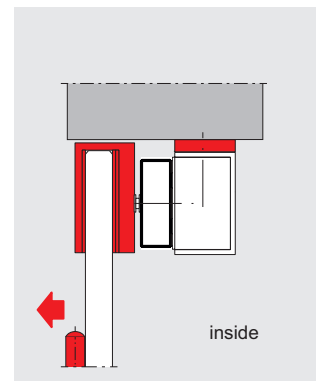

Version H

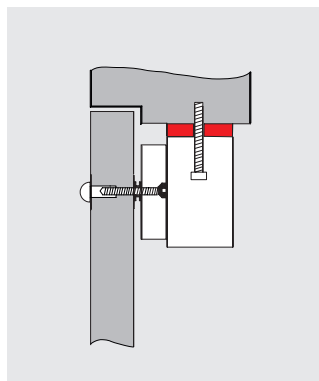

Version F

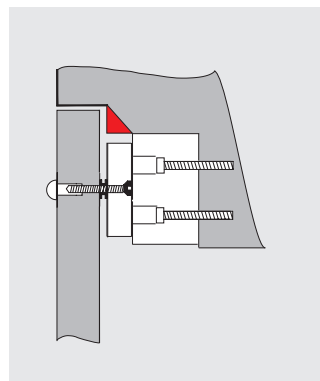

Version S

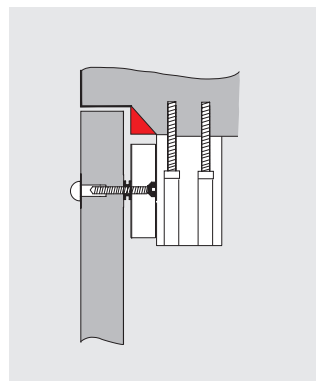

Version M

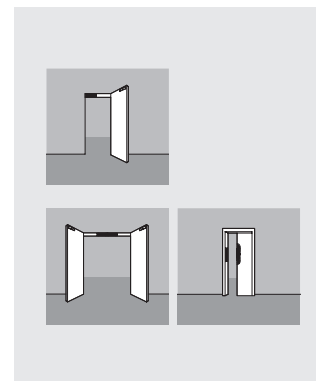

EM 1800 AH

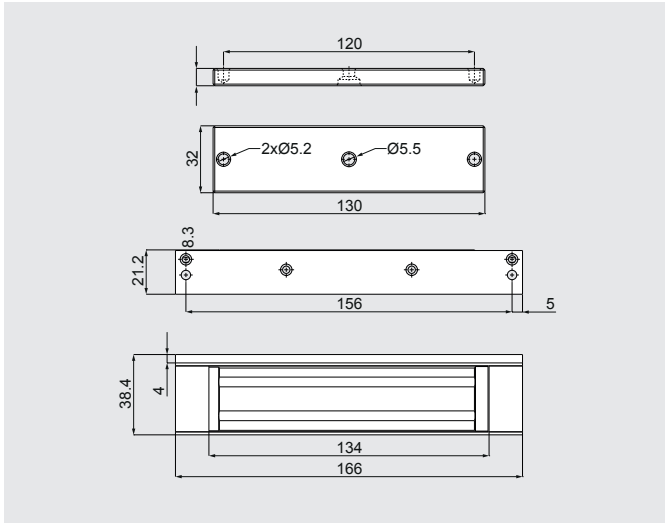

Données techniques

Force de rétention	1800 N
Installation	Montage en saillie
Dimensions du boîtier magnétique	166L x 39l x 21H mm
Dimensions de la contre-plaque	130L x 31l x 8H mm
Principe de fonctionnement	Sécurité (puissance de verrouillage)
Alimentation en tension	12/ 24 V CC
Courant	370/ 185 mA
Capteur de l'état de verrouillage	oui
Affichage LED LSS	non
Température de fonctionnement	-40 à 60 °C
Classe IP	20
Certification	RoHS, REACH, CE
Garantie	10 ans
Application	Intérieur (portes intérieures légères, portes en verre, armoires, tiroirs, etc.)

Spécifications

N° de commande



EM 1800 AH

Simple ventouse électromagnétique en saillie, d'une force de rétention maximale de 1800 N, avec capteur d'état de verrouillage, finition en aluminium anodisé

19860000



AMZL 1800

Support en L+Z pour EM 1800 AH

19860090



UBG-10 1800

Support de porte en verre en forme de U pour fixer la contre-plaque sur 10 mm portes en verre trempé épais, adaptées pour EM 1800 AH

19860092



UBG-12 1800

Support de porte en verre en forme de U pour fixer la contre-plaque sur 12 mm portes en verre trempé épais, adaptées pour EM 1800 AH

19860093

Application type

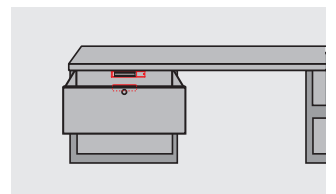
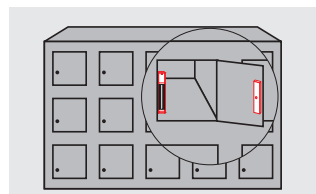
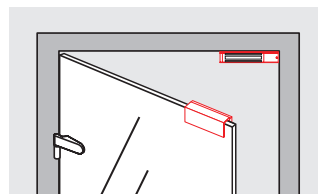
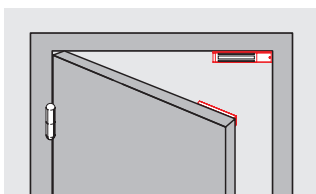

EM 1800 AM

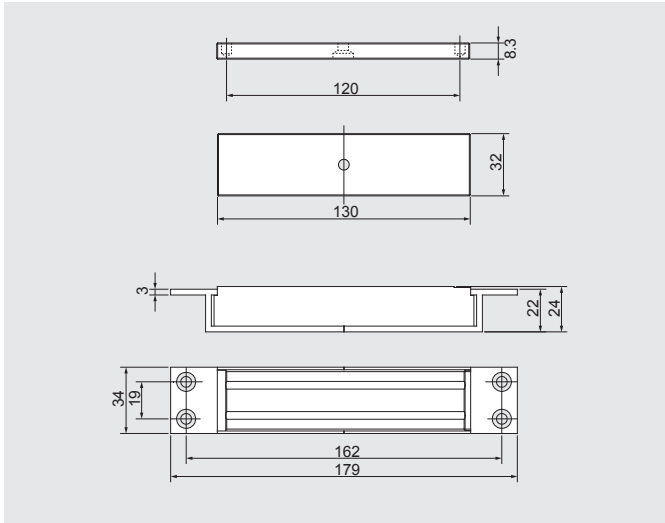

Données techniques

Force de rétention	1800 N
Installation	Montage encastré
Dimensions du boîtier magnétique	179L x 34l x 24H mm
Dimensions de la contre-plaque	130L x 32l x 9H mm
Principe de fonctionnement	Sécurité (puissance de verrouillage)
Alimentation en tension	12/ 24 V CC
Courant	370/ 185 mA
Capteur de l'état de verrouillage	oui
Affichage LED LSS	non
Température de fonctionnement	-40 à 60 °C
Classe IP	20
Certification	RoHS, CE
Garantie	10 ans
Application	Intérieur (portes intérieures légères, armoires, tiroirs, etc.)

Spécifications

N° de commande



EM 1800 AM

Simple ventouse électromagnétique encastrée, d'une force de rétention maximale de 1800 N, avec capteur d'état de verrouillage

19860001



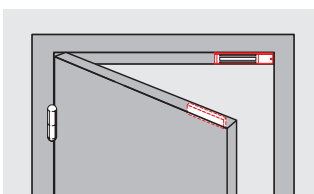

Application type

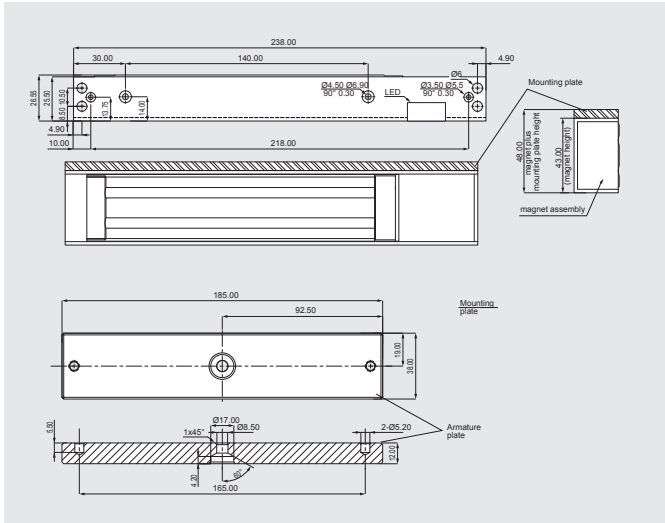



EM 3000-GL AH

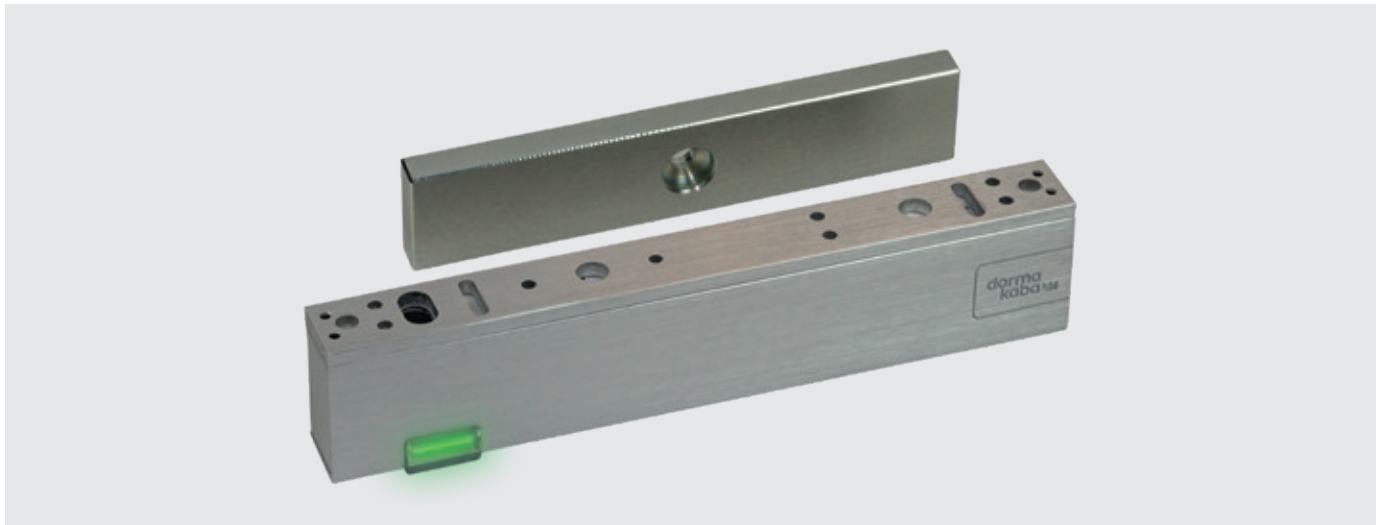

Données techniques	
Force de rétention	3000 N
Installation	Montage en saillie
Dimensions du boîtier magnétique	238L x 48l x 26,55H mm
Dimensions de la contre-plaque	185L x 38l x 12H mm
Principe de fonctionnement	Sécurité (puissance de verrouillage)
Alimentation en tension	12/ 24 V CC
Courant	480/240 mA
Capteur de l'état de verrouillage	oui
Affichage LED LSS	oui
Température de fonctionnement	-40 à 60 °C
Classe IP	IP 43 (installé)
Certification	RoHS, REACH, CE
Garantie	10 ans
Application	Intérieur (portes coulissantes, portes battantes internes avec équipement de contrôle d'accès ne nécessitant pas une résistance aux attaques importantes)

	Spécifications	N° de commande
	EM 3000-GL AH Simple ventouse électromagnétique en saillie, d'une force de rétention maximale de 3000 N, avec capteur d'état de verrouillage et indicateur d'état Mega LED, finition en aluminium anodisé	19860103
	AML 3000-GL Support en L pour EM 3000-GL AH	19860185
	AMZL 3000-GL Support en L+Z pour EM 3000-GL AH	19860186
	AMF 3000 Support de contre-plaque pour EM 3000	19860192

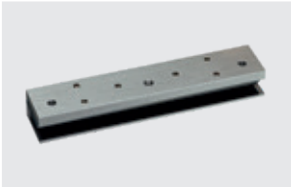

	Spécifications	N° de commande
	UBG-10 3000 Support de porte en verre en forme de U pour fixer la contre-plaque sur des portes en verre de 10 mm d'épaisseur, adapté pour EM 3000	19860194
	UBG-12 3000 Support de porte en verre en forme de U pour fixer la contre-plaque sur des portes en verre de 12 mm d'épaisseur, adapté pour EM 3000	19860195

Application type

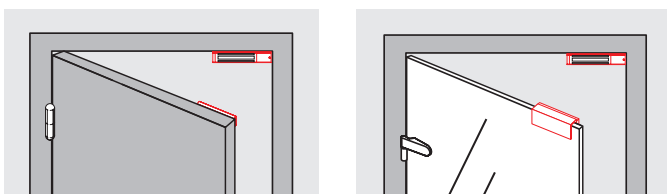

EM 3000-T AM

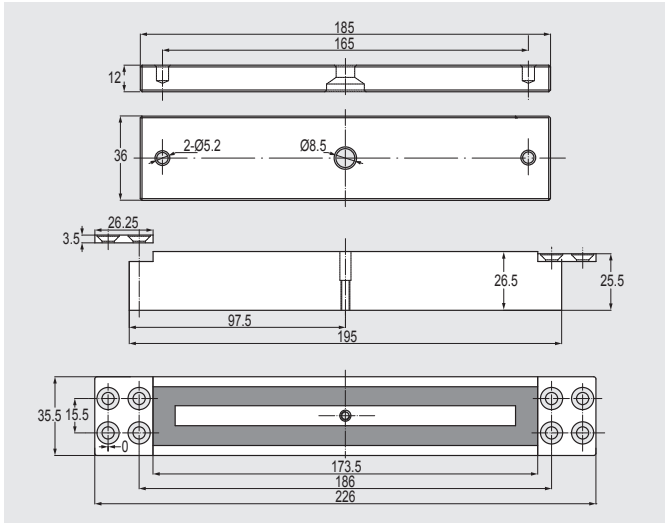

Données techniques

Force de rétention	2500 N
Installation	Montage encastré
Dimensions du boîtier magnétique	195L x 35,5l x 25,5H mm
Dimensions de la contre-plaque	185L x 36l x 12H mm
Principe de fonctionnement	Sécurité (puissance de verrouillage)
Alimentation en tension	12/ 24 V CC
Courant	480/240 mA
Capteur de l'état de verrouillage	oui
Affichage LED LSS	non
Température de fonctionnement	-40 à 60 °C
Classe IP	IP 43 installé
Certification	RoHS, REACH, REACH, CE
Garantie	10 ans
Application	Portes coulissantes intérieures, portes internes avec profilés en aluminium ne nécessitant pas une résistance aux attaques importantes)

Spécifications

N° de commande

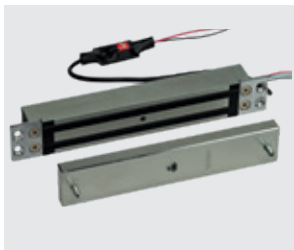

EM 3000-T AM

Simple ventouse électromagnétique encastrée, d'une force de rétention maximale de 2500 N, avec capteur d'état de verrouillage, conception élançée

19860110

Application type

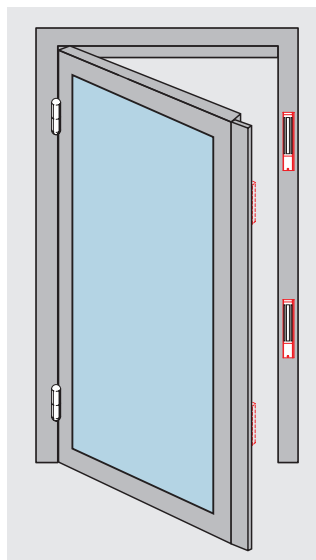
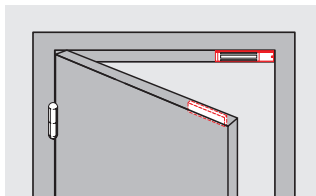

EM 5300-GL AH

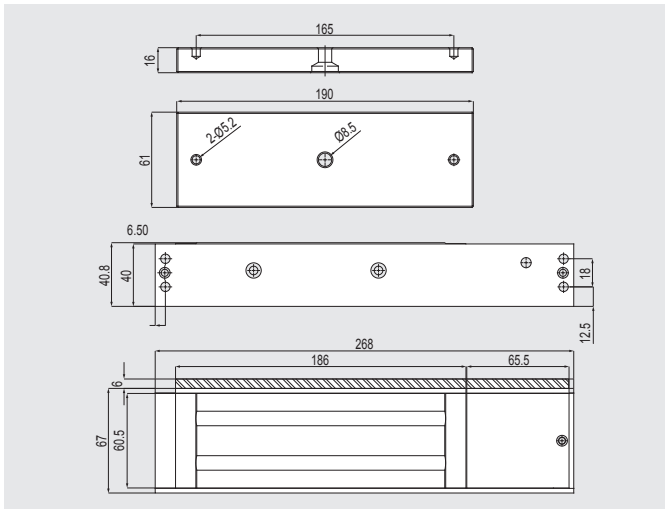

Données techniques

Force de rétention	5300 N
Installation	Montage en saillie
Dimensions du boîtier magnétique	268L x 73l x 40H mm
Dimensions de la contre-plaque	190L x 61l x 16H mm
Principe de fonctionnement	Sécurité (puissance de verrouillage)
Alimentation en tension	12/ 24 V CC
Courant	480/240 mA
Capteur de l'état de verrouillage	oui
Affichage LED LSS	oui
Température de fonctionnement	-40 à 60 °C
Classe IP	IP 43 installé
Certification	RoHS, REACH, CE
Garantie	10 ans
Application	Intérieur (portes d'entrée équipées de systèmes de contrôle d'accès)

Spécifications

N° de commande



EM 5300-GL AH

Simple ventouse électromagnétique en saillie, d'une force de rétention maximale de 5300 N, avec capteur d'état de verrouillage et indicateur Mega LED, finition en aluminium anodisé

19860206



AML 5300-GL

Support en L pour EM 5300-GL AH et EM 5300-2 AH
Deux supports en L sont nécessaires pour EM 5300-2 AH

19860291



AMZL 5300-GL

Support en L+Z pour EM 5300-GL AH et EM 5300-2 AH
Deux supports en L+Z sont nécessaires pour EM 5300-2 AH

19860290



AMF 5300

Support de contre-plaque pour EM 5300-GL AH et EM 5300-2 AH
Deux supports de contre-plaque sont nécessaires pour EM 5300-2 AH

19860292

Application type

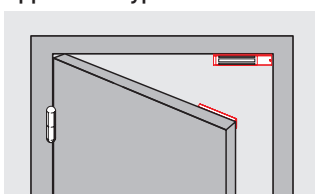

EM 5300-2 GL AH

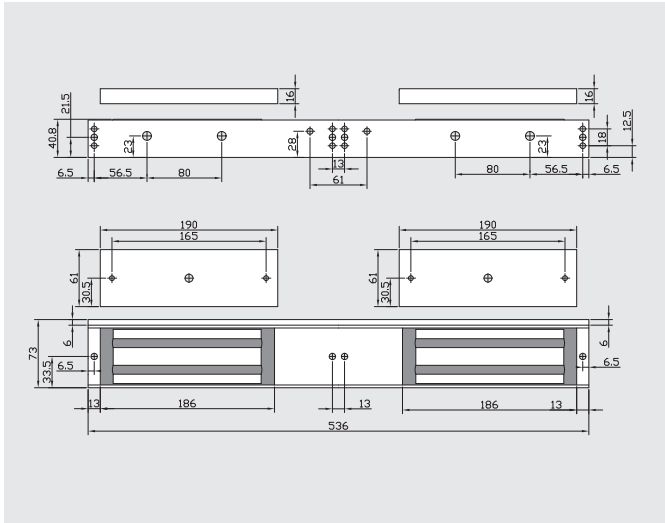

Données techniques

Force de rétention	5300 N x 2 aimant
Installation	Montage en saillie
Dimensions du boîtier magnétique	536L x 73l x 41H mm
Dimensions de la contre-plaque	190L x 61l x 16H mm x 2 pcs.
Principe de fonctionnement	Sécurité (puissance de verrouillage)
Alimentation en tension	12/ 24 V CC
Courant	480 mA/ 240 mA (chaque aimant)
Capteur de l'état de verrouillage	oui (chaque aimant)
Affichage LED LSS	oui (chaque aimant)
Température de fonctionnement	-40 à 60 °C
Classe IP	IP 43 installé
Certification	RoHS, REACH, CE
Garantie	10 ans
Application	Intérieur pour les portes battantes très résistantes à deux vantaux, portes d'entrée équipées de systèmes de contrôle d'accès de haute sécurité)

Spécifications

N° de commande



EM 5300-2 GL AH

Double ventouse électromagnétique en saillie, d'une force de rétention maximale de 5300 N par aimant, pour porte à deux vantaux, avec capteur d'état de verrouillage et indicateur LED, finition en aluminium anodisé

19860203



AML 5300-GL

Support en L pour EM 5300-GL AH et EM 5300-2 AH
Deux supports en L sont nécessaires pour EM 5300-2 AH

19860291



AMZL 5300-GL

Support en L+Z pour EM 5300-GL AH et EM 5300-2 AH
Deux supports en L+Z sont nécessaires pour EM 5300-2 AH

19860290



AMF 5300

Support de contre-plaque pour EM 5300-GL AH et EM 5300-2 AH
Deux supports de contre-plaque sont nécessaires pour EM 5300-2 AH

19860292

Application type

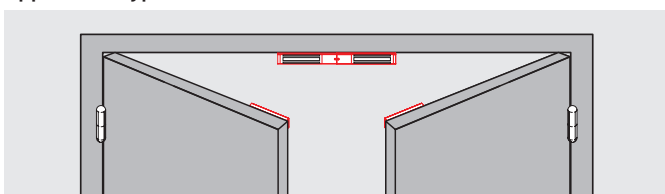

Accessoires pour ventouses standards premium

AML – Supports en L

AML 3000-GL

(N° de commande: 19860185)

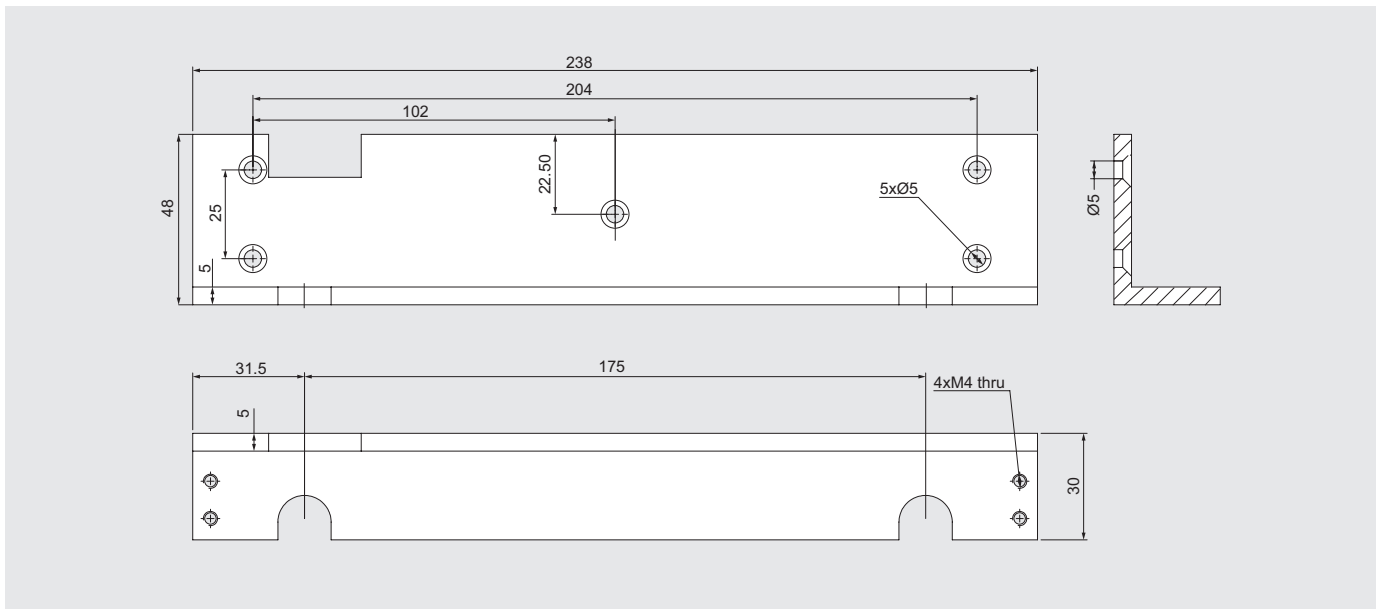

AML 5300-GL

(N° de commande: 19860291)

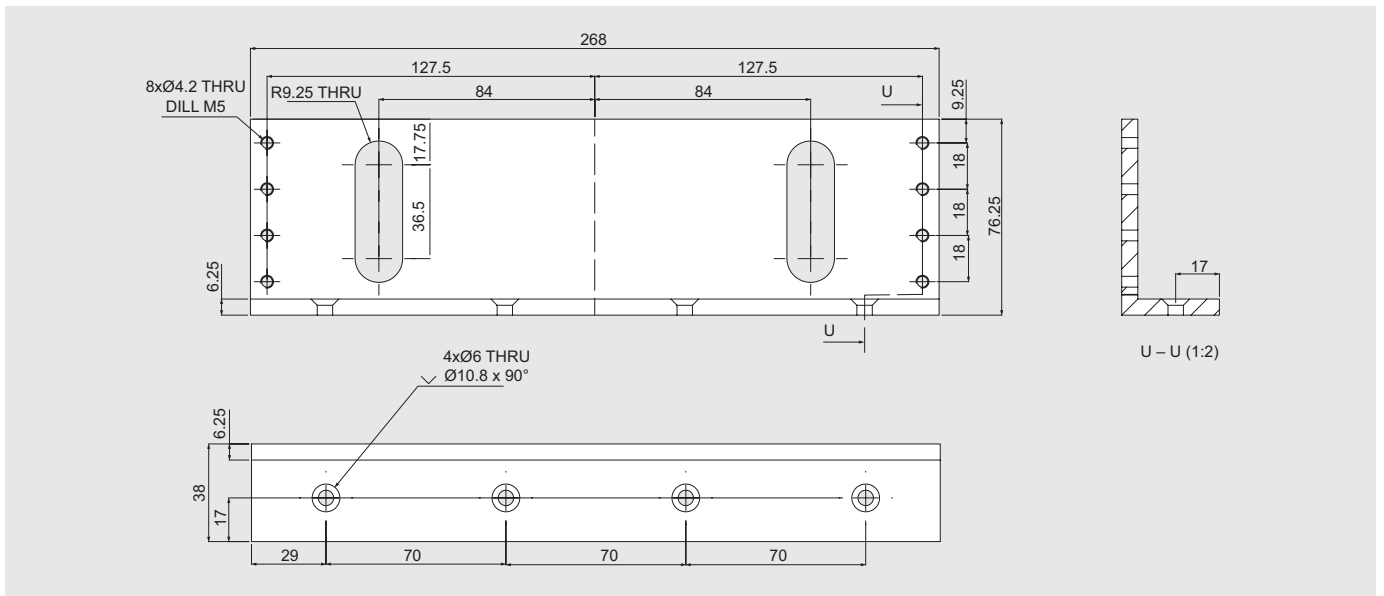

AMZL – Supports en L+Z

AMZL 1800

(N° de commande: 19860090)

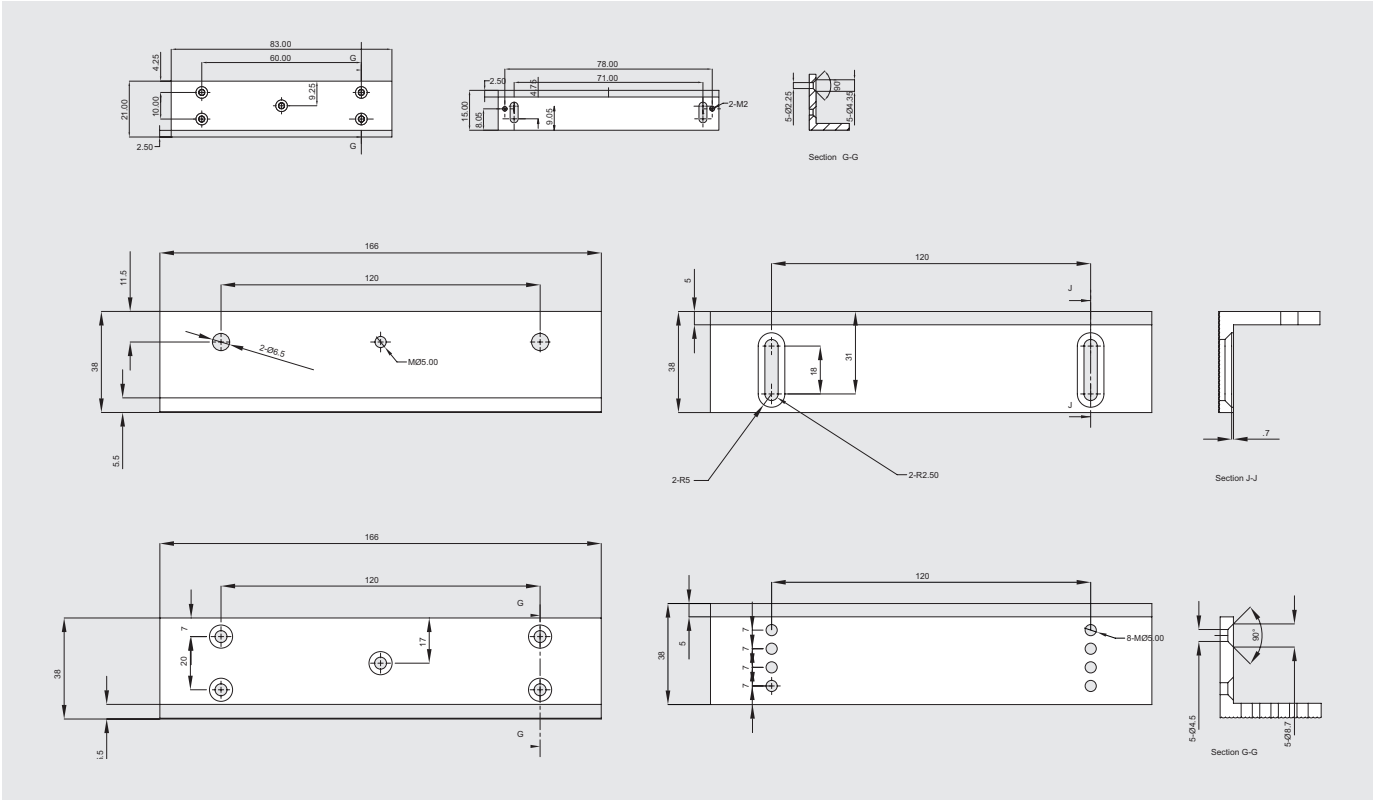

AMZL 3000-GL

(N° de commande: 19860186)

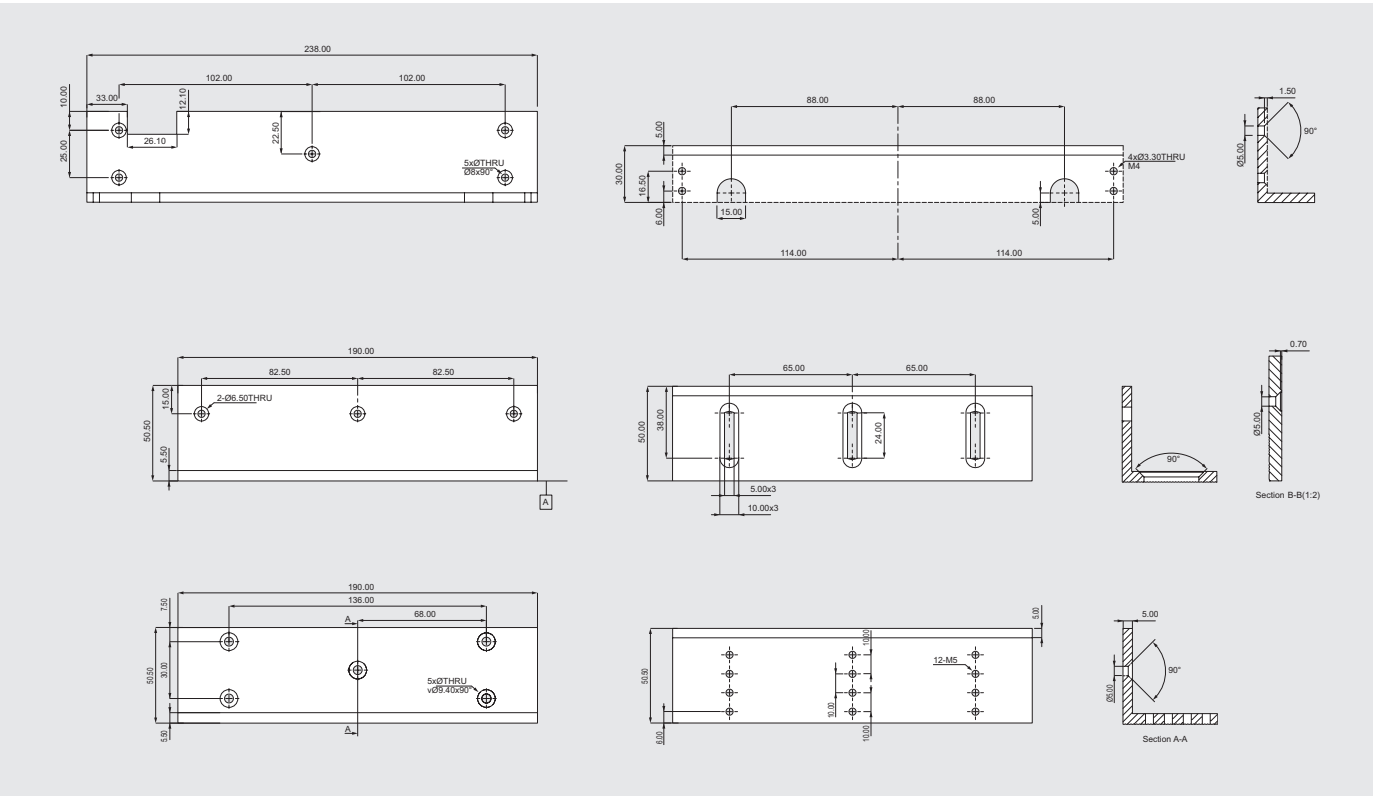

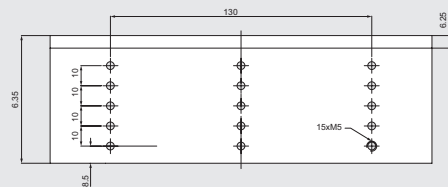
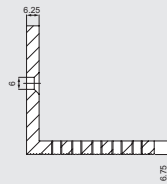
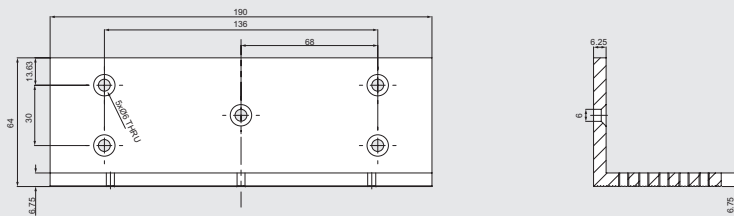
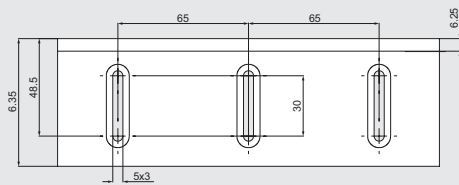
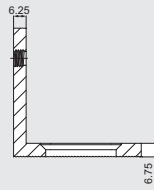
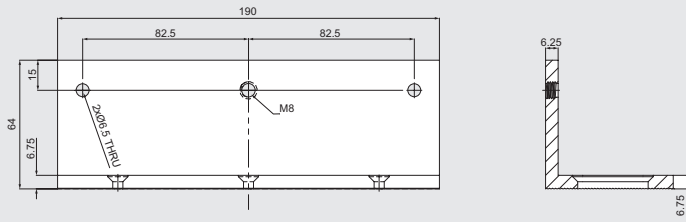
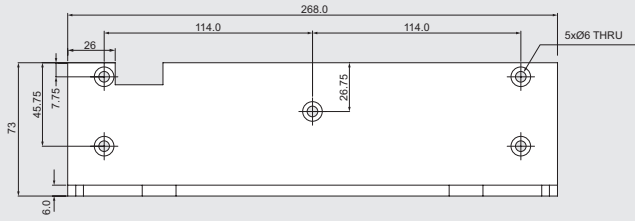

AMF – Support de contre-plaque

AMF 3000

(N° de commande: 19860192)

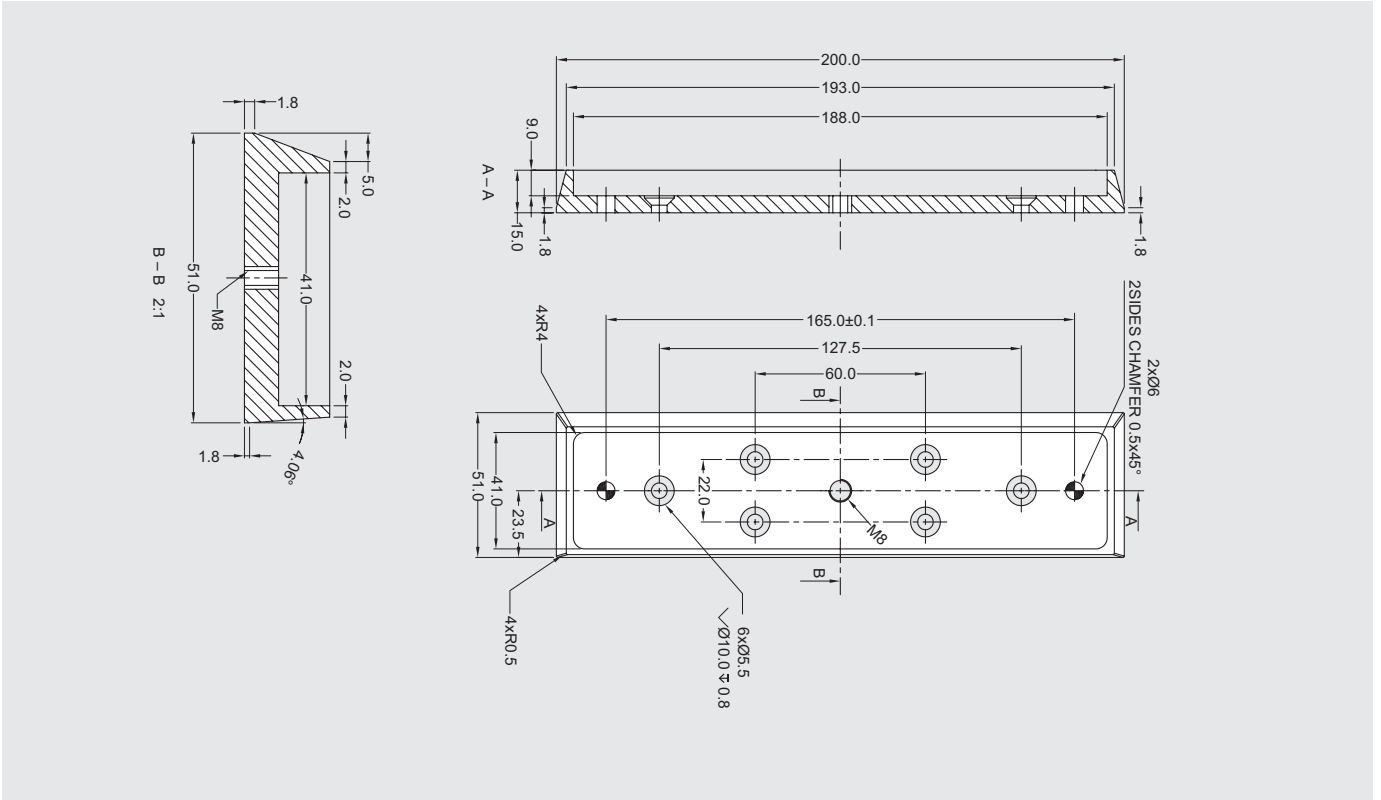

AMF 5300

(N° de commande: 19860292)

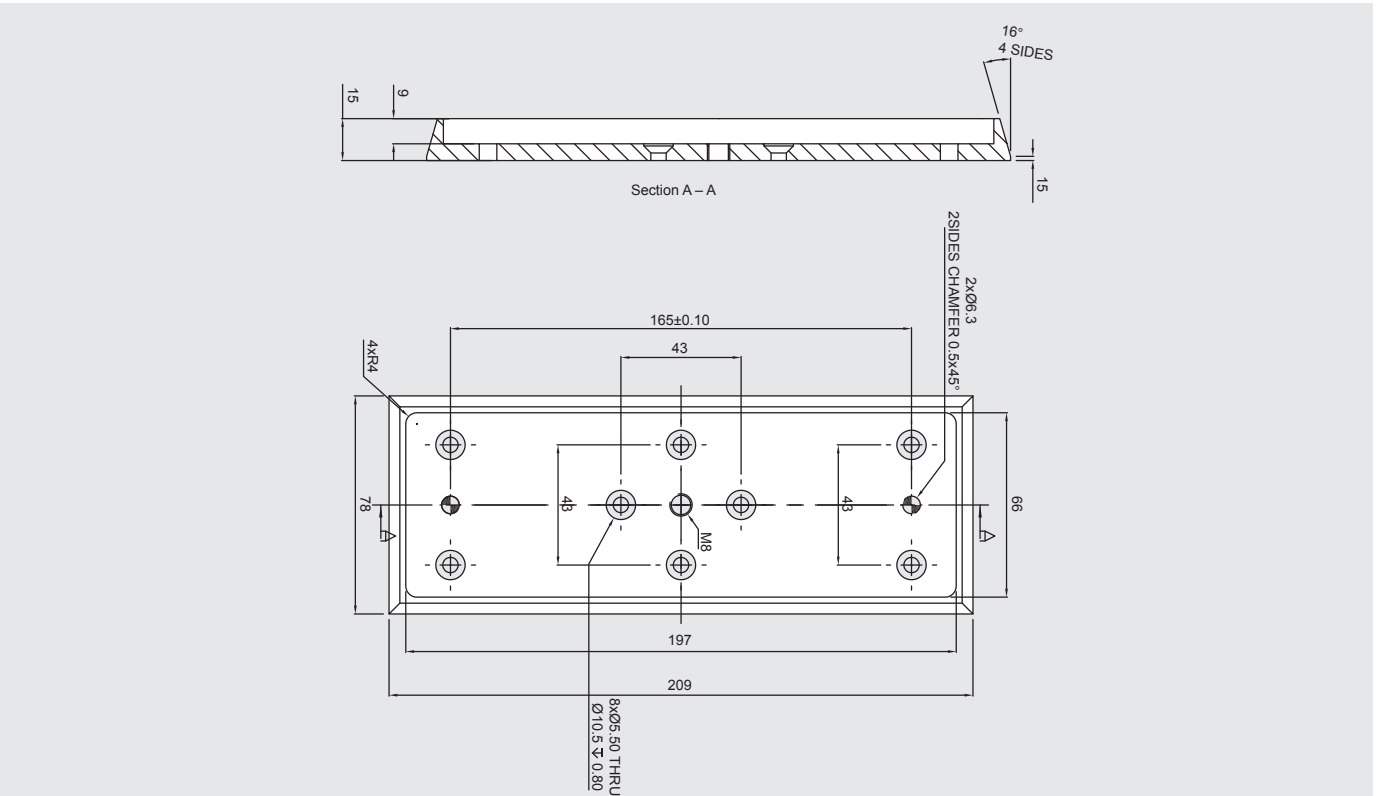

UBG – Support de porte en verre

UBG-10 1800

(N° de commande: 19860092)

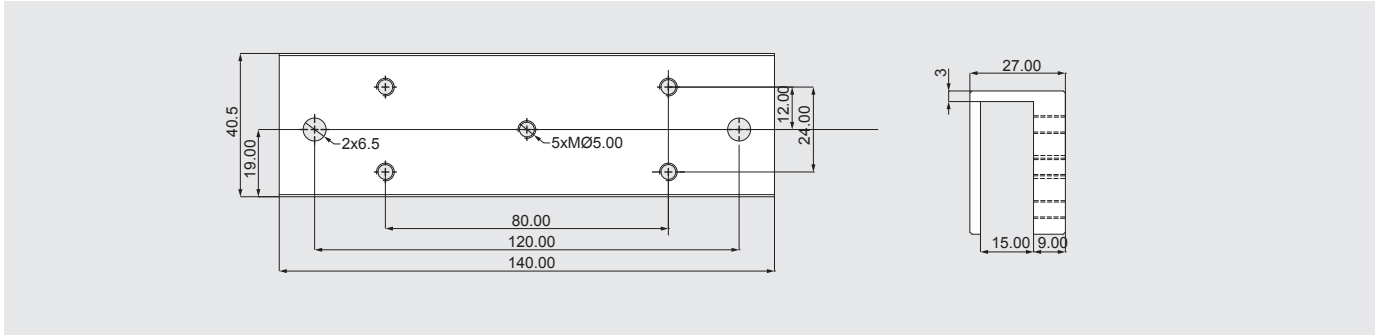

UBG-12 1800

(N° de commande: 19860093)

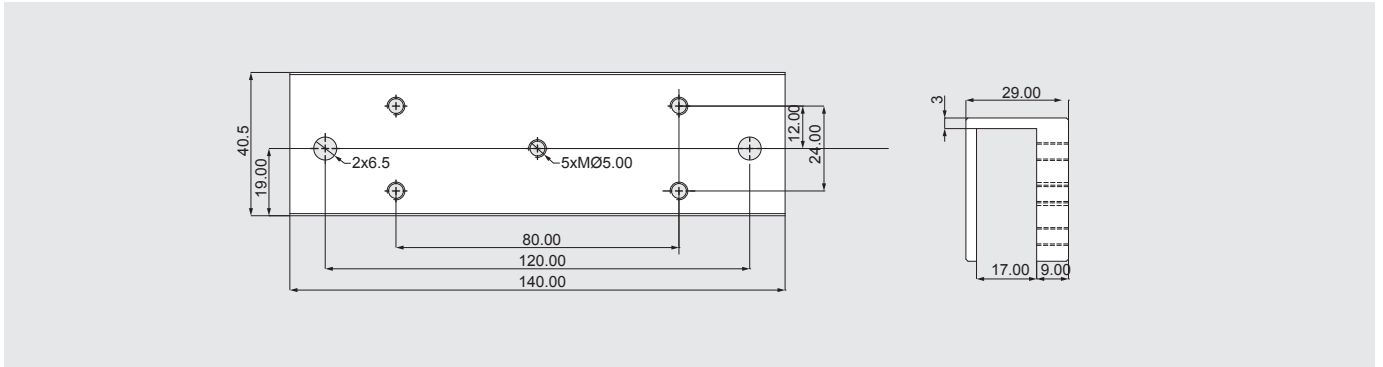

UBG-10 3000

(N° de commande: 19860194)

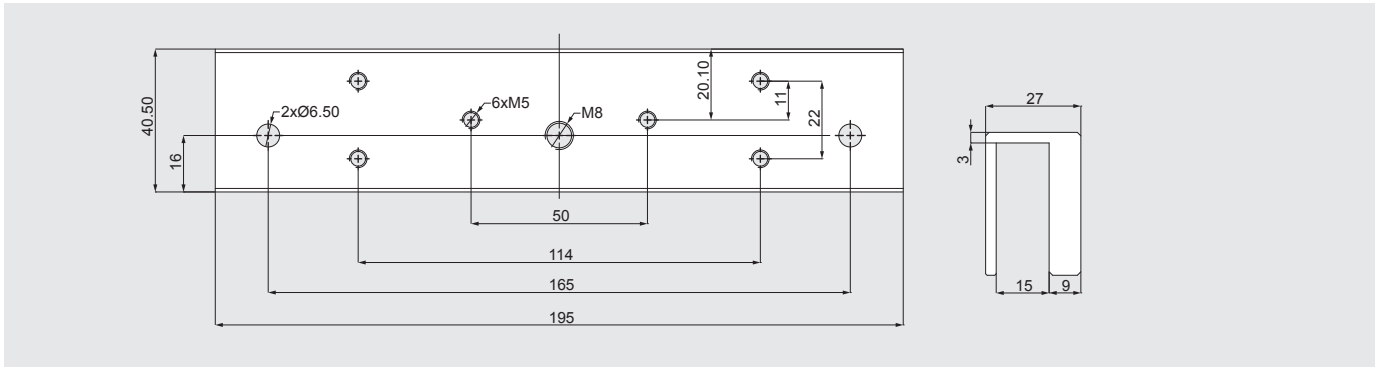

UBG-12 3000

(N° de commande: 19860195)

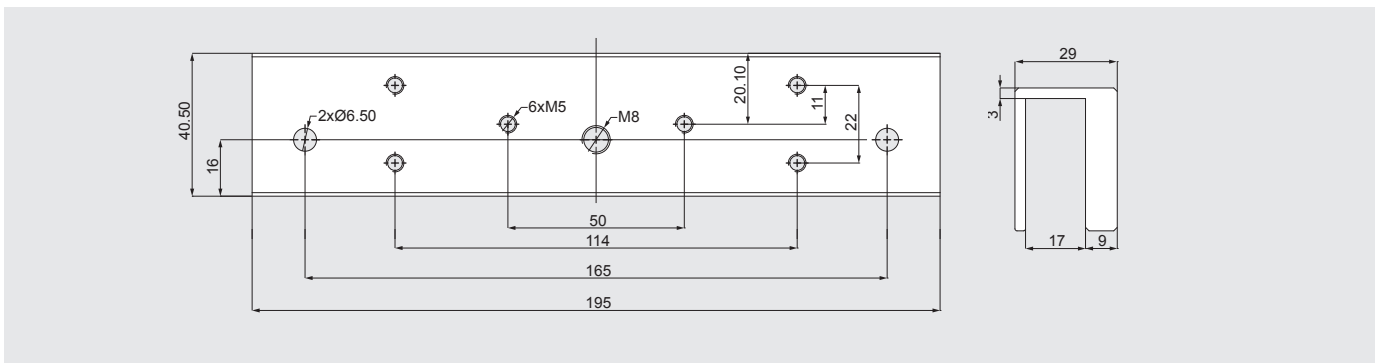

Ventouses résistantes aux intempéries

- Ventouse tout-en-un avec grande force de rétention
- Robuste et anti-corrosion avec boîtier en acier inoxydable entièrement scellé
- Pour applications externes et milieu hostile (IP 66)
- Installation facile

Données techniques

Force de rétention	7500 N
Installation	Montage en saillie (avant/côté)
Dimensions du boîtier magnétique	225L x 63l x 44H mm
Dimensions de la contre-plaque	190L x 61l x 16H mm
Principe de fonctionnement	Sécurité (puissance de verrouillage)
Alimentation en tension	12/ 24 V CC
Courant	480 mA/ 240 mA
Capteur de l'état de verrouillage	oui
Affichage LED LSS	non
Température de fonctionnement	-40 à 60 °C
Classe IP	66
Certification	RoHS, REACH, CE
Garantie	10 ans
Application	Portes ou portails extérieurs, portes en milieu hostile

Spécifications

N° de commande

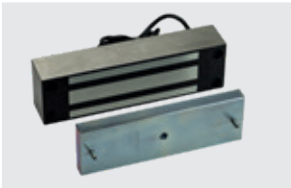

EM 7500-F AH

Ventouse électromagnétique résistante aux intempéries, d'une force de rétention maximale de 7500 N avec capteur d'état de verrouillage, boîtier en acier inoxydable, montage à l'avant pour portes battantes

19860300



EM 7500-S AH

Ventouse électromagnétique résistante aux intempéries, d'une force de rétention maximale de 7500 N avec capteur d'état de verrouillage, boîtier en acier inoxydable, montage latéral pour portes coulissantes

19860301

Application type

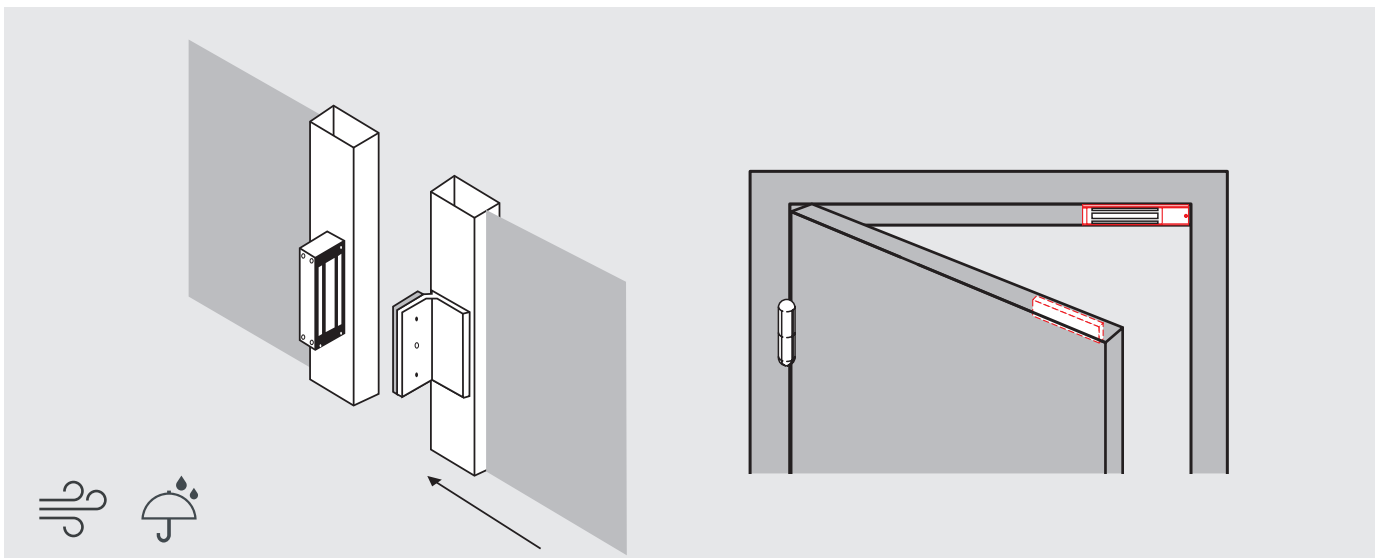

EM 7500-F AH

(N° de commande: 19860300)

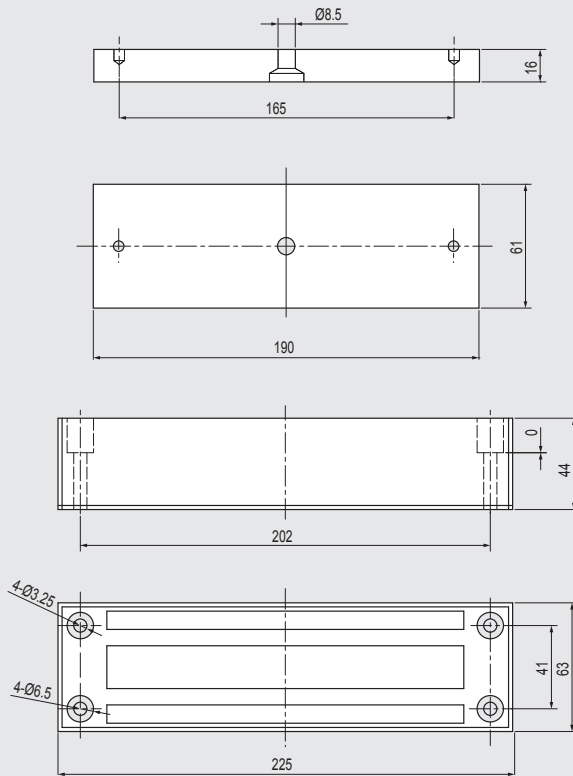

EM 7500-S AH

(N° de commande: 19860301)

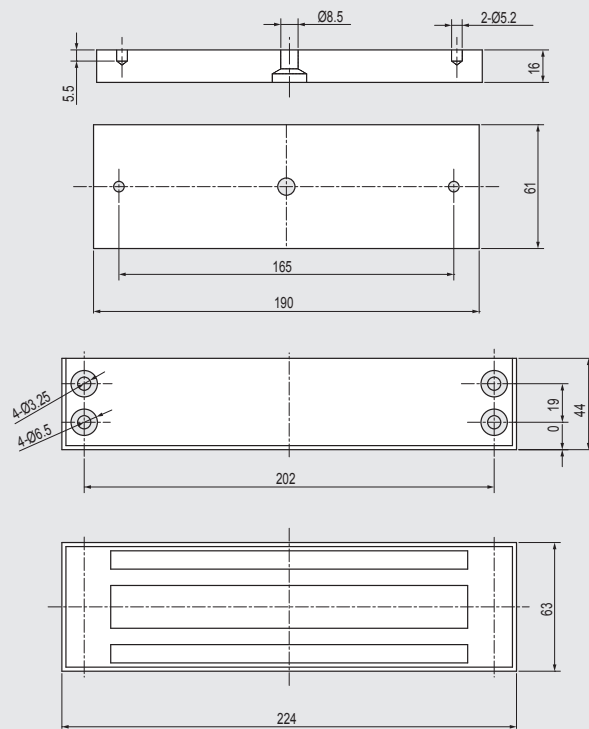

Ventouses à cisaillement

- Solution cachée grâce à une dimension minimale
- Grande force de rétention au cisaillement
- La solution unique pour les portes battantes à double action

Données techniques	EM 7500-D AM
Force de rétention	7500 N
Installation	Montage encastré
Dimensions du boîtier magnétique	129L x 31l x 19H mm
Dimensions de la contre-plaque	129L x 26l x 21H mm
Principe de fonctionnement	Sécurité (puissance de verrouillage)
Alimentation en tension	12/ 24 V CC
Courant	1500/750 mA
Capteur de l'état de verrouillage	oui
Affichage LED LSS	non
Température de fonctionnement	-40 à 60 °C
Classe IP	IP 43 installé
Certification	RoHS, REACH, CE
Garantie	2 ans
Application	Portes battantes intérieures, portes à double action

Spécifications

N° de commande

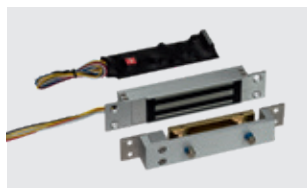

EM 7500-D AM

Ventouse à cisaillement, d'une force de rétention maximale de 7500 N, montage encastré, avec capteur d'état de verrouillage, adapté aux portes à double action

19860320

Application type

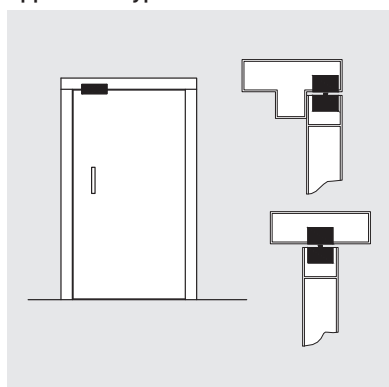

Remarque : pour une application sur porte à double action, nous recommandons d'utiliser une ventouse à cisaillement en combinaison avec un ressort de plancher robuste.

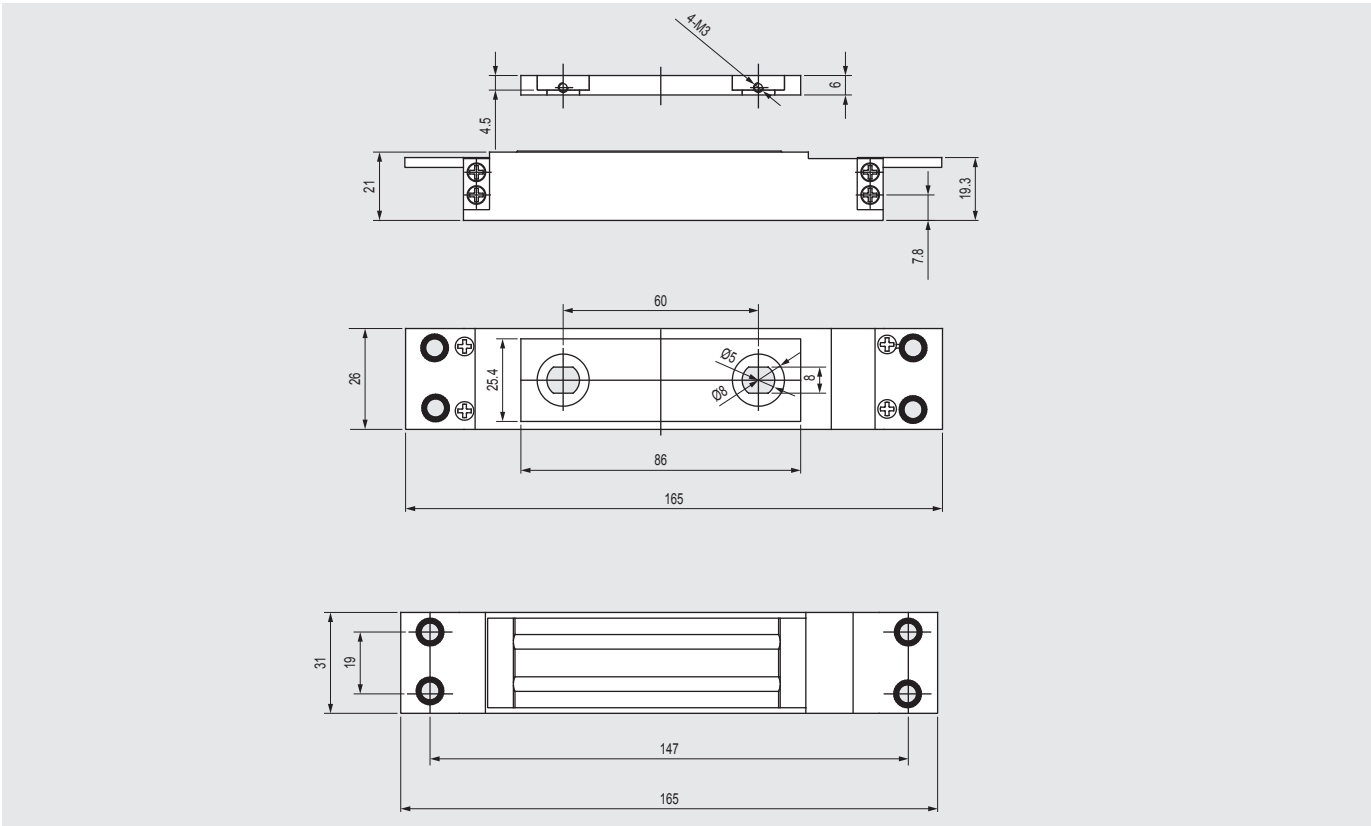



Ventouses hybrides

La série EM 6900 offre des mini électroaimants avancés, d'une force de rétention de 15000 N pour les portes de haute sécurité. Les ventouses disposent d'un capteur d'état de verrouillage intégré, d'un capteur d'état de la porte, d'un détecteur d'alerte précoce et d'un buzzer intégré.

- Niveau de force de rétention maximale : > 15000 N
- Taille minimale (modèle en saillie -30,5 / modèle à encastrer -35,5 mm de largeur) pour une installation universelle
- Plus grande sécurité : Le détecteur d'alerte précoce générera une alarme à distance et activera le buzzer intégré avant un accès non autorisé.
- Solution hybride innovante combinant force de rétention mécanique et électromécanique
- Avec support de contre-plaque inviolable
- Économie d'énergie : Moins de consommation d'énergie que les ventouses électromagnétiques conventionnelles

Données techniques	EM 6900 GL-AH B	EM 6900 AM B
Force de rétention	> 15000 N	> 15000 N
Installation	Montage en saillie	Montage encastré
Dimensions du boîtier magnétique	218L x 30,5l x 30H mm	195L x 35,5l x 25,7 H mm
Dimensions de la contre-plaque	256L x 30l x 38H mm (y compris le support)	195L x 35,5l x 24H mm
Principe de fonctionnement	Sécurité (puissance de verrouillage)	Sécurité (puissance de verrouillage)
Alimentation en tension	12 / 24 V CC	12 / 24 V CC
Courant	400 / 200 mA	400 / 200 mA
Capteur de l'état de verrouillage	oui	oui
Indication Mega LED LSS	oui	non
Alerte précoce	Reed + buzzer intégré	Reed + buzzer intégré
Température de fonctionnement	-40 à 60 °C	-40 à 60 °C
Classe IP	IP 43 installé	IP 43 installé
Certification	RoHS, REACH, CE	RoHS, REACH, CE
Garantie	2 ans	2 ans
Application	Intérieur (portes équipées de systèmes de contrôle d'accès de sécurité)	Intérieur (portes équipées de systèmes de contrôle d'accès de sécurité)

	Spécifications	N° de commande
	<p>EM 6900 GL-AH B</p> <p>Simple ventouse électromagnétique hybride en saillie d'une force de rétention supérieure à 15000 N, avec capteur d'état de verrouillage et Mega LED, capteur d'état de porte, détecteur d'alerte précoce et buzzer intégré, finition en aluminium anodisé</p>	19860241
	<p>EM 6900 AM B</p> <p>Simple ventouse électromagnétique hybride encastrée d'une force de rétention supérieure à 15000 N, avec capteur d'état de verrouillage, capteur d'état de portes, détecteur d'alerte précoce et buzzer intégré</p>	19860242

EM 6900 GL-AH B

(N° de commande: 19860241)

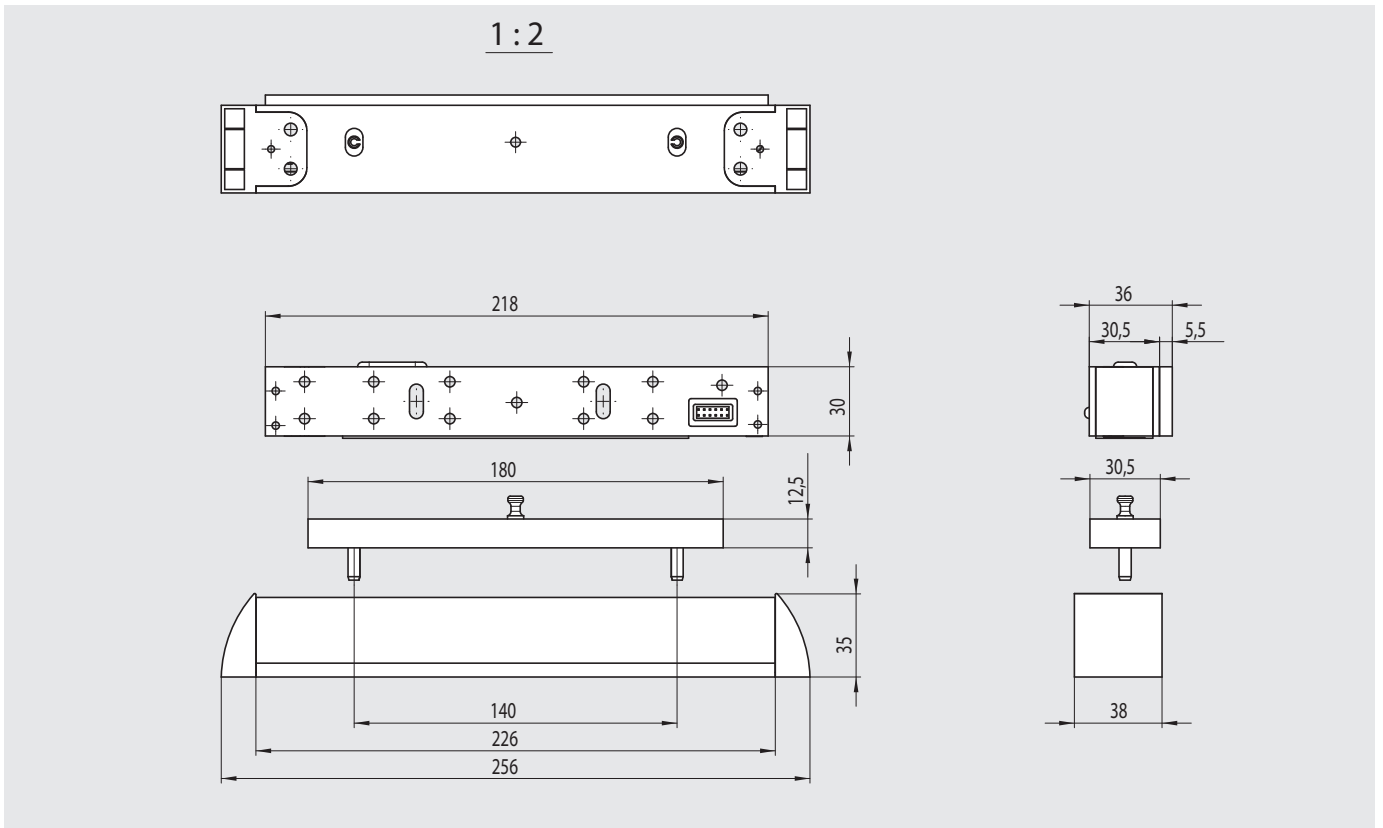

EM 6900 AM B

(N° de commande: 19860242)

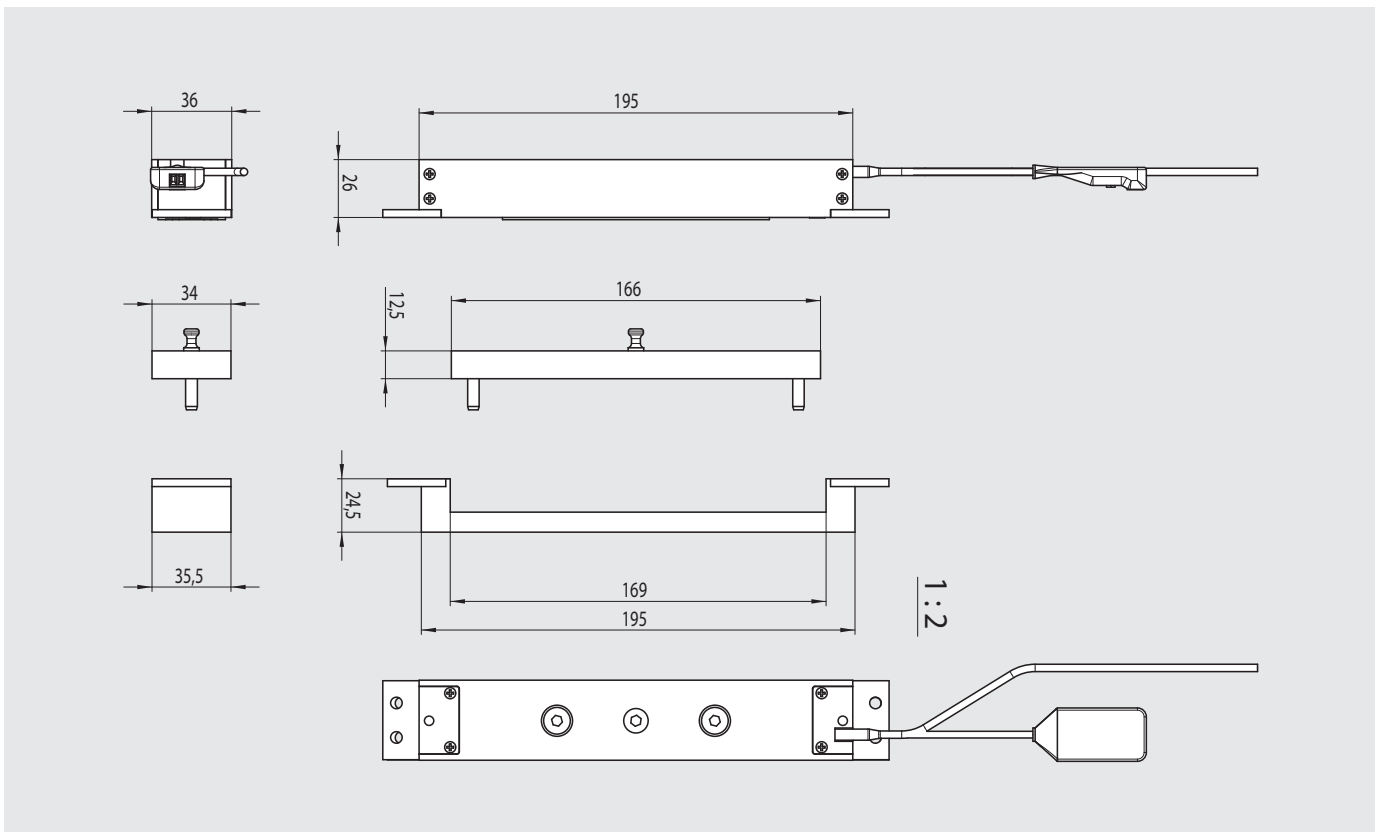



Notre Engagement en Matière de Durabilité

Nous nous engageons à favoriser un développement durable tout au long de notre chaîne de valeur, en accord avec nos responsabilités économiques, environnementales et sociales envers les générations actuelles et futures.

Chez dormakaba, nous sommes déterminés à trouver des solutions durables qui réduisent l'impact environnemental de nos activités et de nos produits. Pour assurer une transparence quant aux impacts environnementaux de nos produits, nous proposons des certifications telles que les Déclarations Environnementales de Produit (Environmental Product Declaration, EPD), les Déclarations Sanitaires de Produit (Health Product Declaration, HPD) et les Certificats de Contenu Recyclé. Ces certifications liées à la durabilité offrent des informations sur l'efficacité énergétique, la composition des matériaux, la recyclabilité et la conformité, permettant à nos clients de faire des choix éclairés et de soutenir leurs propres objectifs de durabilité.

Téléchargez nos déclarations et certifications liées à la durabilité ici: <https://www.dormakabagroup.com/en/sustainability/product-declarations>



Notre offre

Solutions d'accès automatisées (AAS)

Portes automatiques
Solutions d'accès sécurisés



Solutions de contrôle d'accès (ACS)

Contrôle d'accès et gestion des temps
Issues de secours et voies d'évacuation
Contrôle d'accès électronique pour l'hébergement



Solutions d'accès mécaniques (AHS)

Ferme-portes
Quincaillerie de porte
Cylindres et clés mécaniques



Services

Mise à jour et conseils
Montage et mise en service
Entretien et réparation



WN 05517751532, FR, 02/2025
Sous réserve de modification sans préavis.

dormakaba
Belgium N.V.
Monnikenwerve 17-19
BE-8200 Brugge
T +32 50 45 15 70
info.be@dormakaba.com
dormakaba.be

dormakaba
Luxembourg SA
Duchscherstrooss 50
LU-6868 Wecker
T +352 26710870
info.lu@dormakaba.com
dormakaba.lu

dormakaba
France S.A.S.
2-6 place du Général de Gaulle
FR-92160 Antony
T +33 1 41 94 24 00
marketing.fr@dormakaba.com
dormakaba.fr

dormakaba
Suisse SA
Chemin de Budron A5
CH-1052 Le Mont-sur-Lausanne
T +41 848 85 86 87
info.ch@dormakaba.com
dormakaba.ch



[dormakaba.com](https://www.dormakaba.com)