

KTV ATRIUM FLEX

Porte girevoli interamente in vetro



KTV ATRIUM FLEX

**Porte girevoli interamente
in vetro automatiche,
semiautomatiche e manuali**

La soluzione di design per esigenze particolari.

Introduzione	05
KTV ATRIUM FLEX: Interamente in vetro – nient'altro che vetro	06
Panoramica, funzioni e dotazioni	09
Esecuzioni e dimensioni	10
Collegamenti di facciate ed edifici	12
Collegamento elettrico	13
Dotazione di sicurezza ed elementi funzionali	14

Nota sulle immagini dei prodotti nella brochure

Le immagini dei prodotti nella brochure sono rappresentazioni esemplificative e rispecchiano lo stato attuale dello sviluppo. A seconda della versione, le raffigurazioni possono differire dai prodotti reali.



L'effetto invitante della trasparenza.
Le porte girevoli KTV ATRIUM FLEX coniugano design, luminosità e funzionalità. L'esclusiva struttura interamente in vetro valorizza l'architettura, sia negli edifici moderni che in quelli storici, attraverso la leggerezza della trasparenza.

La luce naturale che accompagna l'ingresso è rafforzata all'occorrenza dall'anello luminoso integrato.

L'azionamento elettromagnetico traduce i requisiti funzionali specifici della destinazione d'uso degli edifici nel massimo livello di comfort di transito.
KTV ATRIUM FLEX – invitante e rappresentativa.

KTV ATRIUM FLEX

Interamente in vetro – nient'altro che vetro

Ripensare le porte girevoli. Il cielino interamente in vetro e l'altezza di passaggio che arriva fino a 4 metri emanano una spettacolare trasparenza. Il discreto azionamento diretto al centro del cielino alleggerisce il compito della progettazione, garantendo un'installazione semplice e un funzionamento sicuro.

Le porte girevoli KTV ATRIUM FLEX rappresentano soluzioni architettoniche esclusive per costruttori particolarmente esigenti.

01

Massima trasparenza con il cielino interamente in vetro abbinato ad una struttura resa più compatta dai profili particolarmente stretti

02

Sistema di azionamento KT FLEX Direct con anello luminoso LED integrato nella struttura del cielino facile da installare, al riparo da acqua e sporcizia

Nuove dimensioni: Fino a 4 metri di altezza e 3 metri di diametro

Realizzare con semplicità sistemi di dimensioni impressionanti. Siamo al tuo fianco sin dalle prime fasi della progettazione. Ciascun sistema di porte viene realizzato in base ai requisiti specifici. Libertà di scelta assicurata le dimensioni e le superfici dei profili. Il pacchetto di funzionalità è configurato secondo i tuoi desideri – velocità delle ante, accelerazione, dotazioni di sicurezza ulteriori o funzioni automatiche per un maggiore comfort fanno parte dell'ampio ventaglio di possibilità a disposizione. Assieme troveremo la soluzione che meglio si addice al tuo progetto.

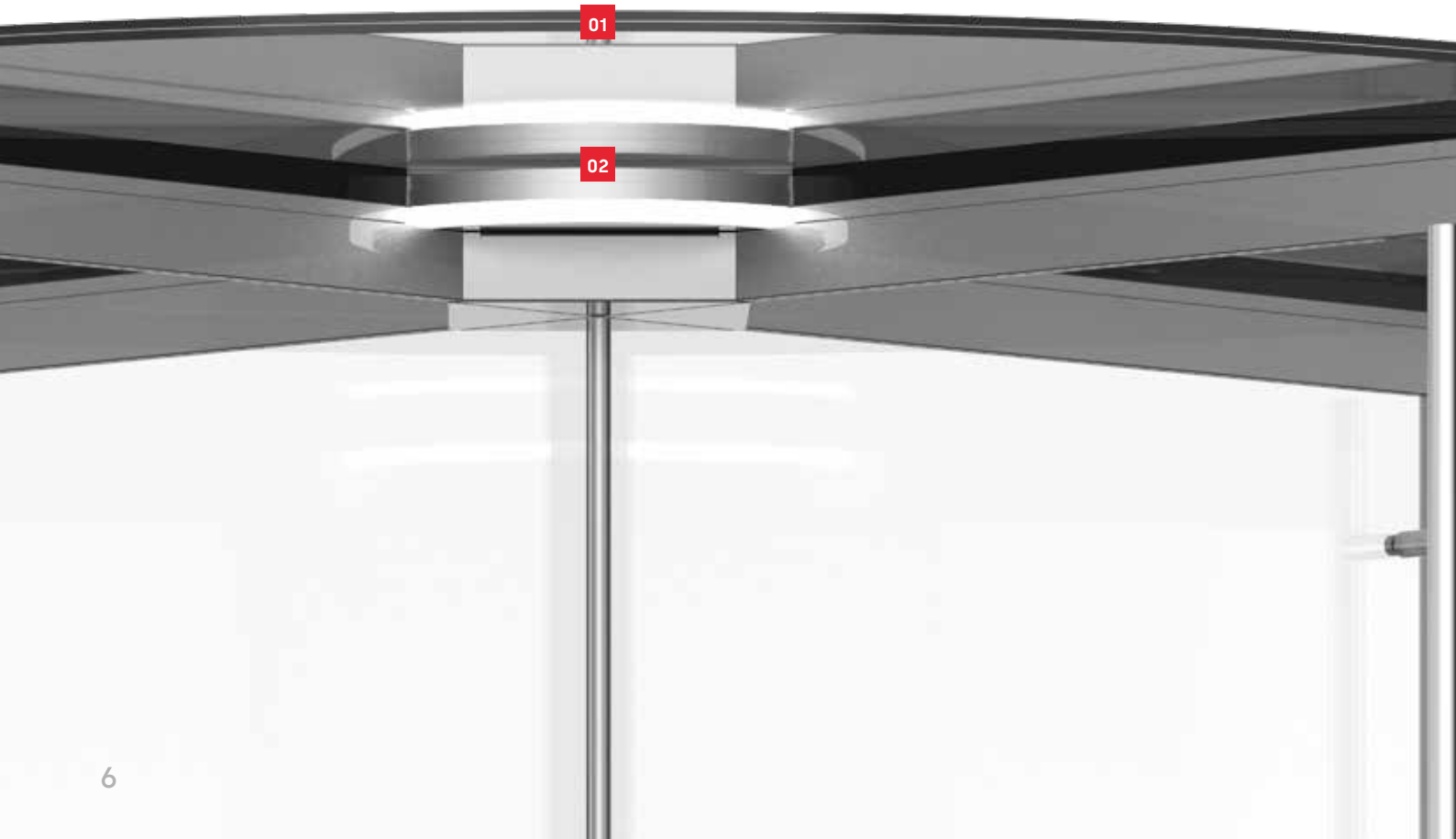

Visibilmente discreto: Sistema di azionamento compatto KT FLEX Direct

L'innovazione è nel ciellino in vetro. Dimensioni compatte e protezione da sporco e acqua piovana. Un ulteriore vantaggio: La progettazione e l'installazione del sistema risultano più semplici e meno costose, in quanto diventa superfluo lo scavo per la complessa realizzazione di una trincea di drenaggio. L'azionamento elettromagnetico è privo di riduttore e pertanto particolarmente silenzioso durante il funzionamento, resistente all'usura e poco esigente dal punto di vista della manutenzione. A seconda del funzionamento porta, l'azionamento e la regolazione della velocità delle ante avvengono manualmente, in modalità assistita o completamente automatica. I comandi del sistema sono integrati nella struttura senza dare nell'occhio e non richiedono l'aggiunta di un armadio di comando.



Informazioni più dettagliate e suggerimenti per la pianificazione, ad esempio sul tema delle capacità di transito, si possono trovare nella brochure tecnica KTV3/KTV4, che può essere scaricata da www.dormakaba.com.

Azionamento KT FLEX Direct sicurezza e comfort



Azionamento configurabile

Tutte le porte girevoli KTV ATRIUM FLEX sono dotate del sistema di azionamento KT FLEX Direct. Le funzioni disponibili o il funzionamento porta sono fissate attraverso il modulo funzionale impiegato P, S o A, pur rimanendo sempre possibile una modifica successiva mediante sostituzione del modulo. Integrare sensori di sicurezza ed elementi di commutazione aggiuntivi a seconda del funzionamento porta. Vedi pagina 14 e 15.

Manuale, servo-assistita o completamente automatica?

In caso di traffico di persone moderato è possibile azionare manualmente porte girevoli leggere di piccole dimensioni senza difficoltà. Le ante vengono accelerate e condotte a mano. Il numero di giri in questo caso è limitato dal sistema di azionamento. Non occorrono sensori di sicurezza aggiuntivi. In caso di traffico di persone elevato o se le ante sono pesanti, il sistema di azionamento può ulteriormente ottimizzare il funzionamento, dall'avvio automatico della rotazione fino all'accelerazione completamente automatica della velocità di transito. Ad ogni passaggio, il sistema di azionamento colloca l'anta automaticamente nella posizione di riposo ottimale oppure, in alternativa, è possibile far girare le ante in modo permanente a bassa velocità.

- 01** Sistema di azionamento KT FLEX Direct con anello luminoso LED
- 02** Interruttore di arresto di emergenza
- 03** Pulsante handicap opzionale

Panoramica: Dimensioni del sistema

Diametro	2.000–3.000 mm
Altezza di passaggio	2.100–4.000 mm
Numero ante	3 oppure 4

Funzioni e dotazioni

Sistema di azionamento	KT FLEX Direct			
	senza	Modulo P	Modulo S	Modulo A
Modalità operativa	Limitatore del numero di giri	Ritorno automatico alla posizione	Servomatic	Funzionamento automatico
Avviamento della rotazione	manualmente	manualmente	automaticamente	automaticamente
Accelerazione della velocità di transito	manualmente	manualmente	manualmente	automaticamente
Con trasmissione di forza		●	●	
Limitazione del numero di giri regolabile	●	●	●	
Regolazione automatica della velocità				●
Posizionamento automatico nella posizione di riposo		●	●	●
Azionamento a basso consumo energetico secondo EN 16005		●	●	
Sensori di sicurezza secondo EN 16005				●
Interruttore di arresto di emergenza		●	●	●
Pulsante handicap (corsa rallentata)				○
Bloccaggio manuale per ante	○	○	○	○
Barriera d'aria	○	○	○	○
Interfaccia per messaggi di stato della porta	○	○	○	○
Interfaccia esterna (diagnosi e parametrizzazione)	●	●	●	●
Maniglie a spinta verticali	●	●	●	
Maniglioni verticali o orizzontali	○	○	○	
Luminosità	Anello luminoso LED	Anello luminoso LED	Anello luminoso LED	Anello luminoso LED
Certificazioni		EN 16005	EN 16005	EN 16005
Durata dimostrata (cicli)	2 Mio	2 Mio	2 Mio	2 Mio

● = Dotazione di serie ○ = dotazione opzionale



Assistenza individuale alla pianificazione

Ciascun sistema di porte, con il suo carattere individuale, è parte integrante dell'architettura.

E siccome le sfide sono molteplici, siamo lieti di essere al tuo fianco con le opzioni flessibili delle porte girevoli KTV per realizzare anche le imprese più difficili.

Esecuzioni e dimensioni

Superficie colorata, anodizzata o in acciaio inox? Protezione della superficie ed estetica.

La versione standard delle superfici dei profili e dei rivestimenti consiste in una verniciatura a polvere nelle tonalità RAL che si preferiscono. In alternativa sono disponibili tonalità DB, NCS, colori speciali e superfici anodizzate secondo lo standard EURAS. Per esigenze di sicurezza più elevate, è possibile realizzare rivestimenti particolarmente resistenti, ad es. per strutture situate nelle zone costiere o nei pressi di piscine.

Per un effetto esclusivo o in caso di particolare sollecitazione da parte degli agenti atmosferici sono disponibili ulteriori rivestimenti in acciaio inossidabile (INOX) nelle versioni levigata o lucida.



Superfici:

- 01 Rivestimento superficiale RAL
- 02 Superficie alluminio E6/C0 (EV1)
- 03 Superficie in acciaio INOX

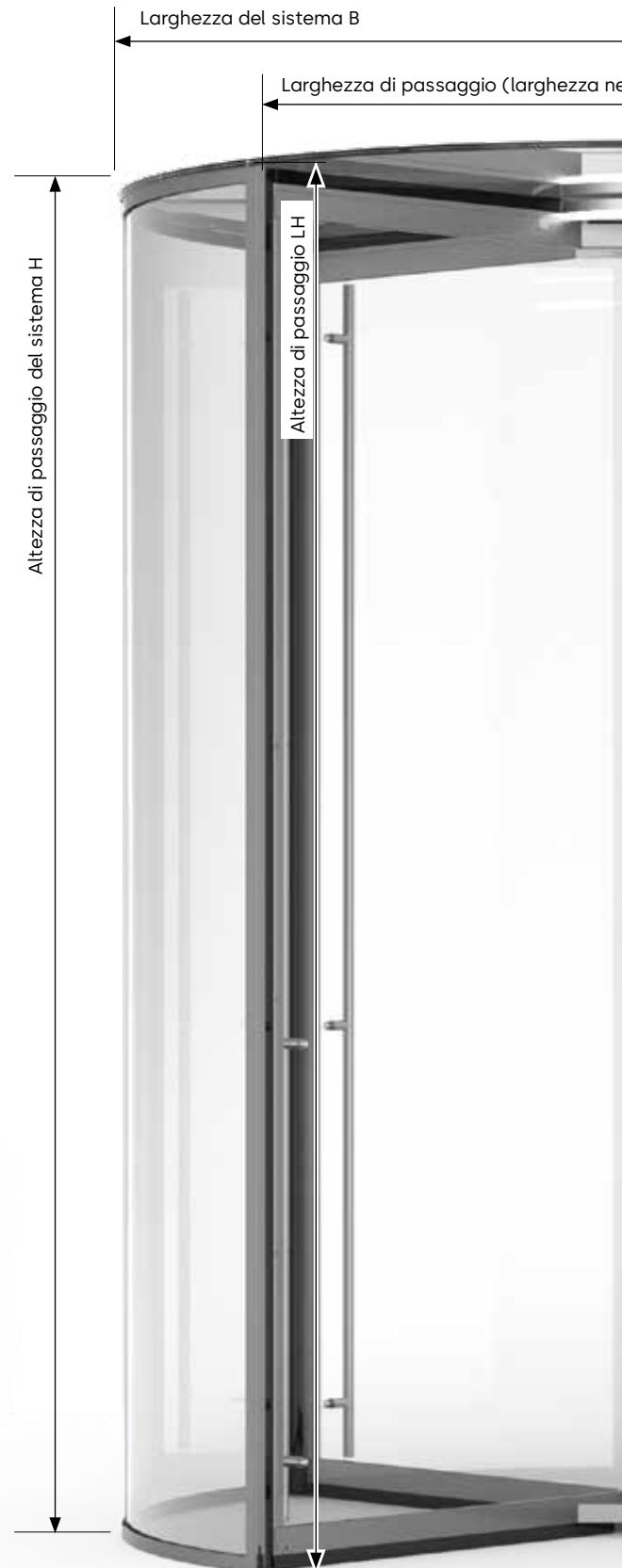



Tornello a 3 o 4 ante. La sicurezza della serratura a pavimento.

Il tornello può essere provvisto di tre o quattro ante.
Il vantaggio della porta a 3 ante è la maggiore spaziosità dei singoli segmenti. Inoltre, il peso ridotto diminuisce lo sforzo necessario per l'attraversamento di porte azionate manualmente o con apertura assistita. Con i sistemi a 3 ante è possibile realizzare altezze di passaggio libero maggiori, donando alle porte un aspetto particolarmente slanciato.

Le porte a 4 ante offrono varchi d'ingresso e uscita più ampi che facilitano l'attraversamento contemporaneo in entrambe le direzioni del sistema. Grazie al maggior numero di guarnizioni che realizzano la chiusura fino ai montanti, la porta offre in posizione di riposo una protezione migliore dagli spifferi, dai rumori e dai fattori climatici esterni.

Il blocco degli accessi non autorizzati avviene in entrambi i casi tramite una serratura a pavimento nel profilo anta inferiore.

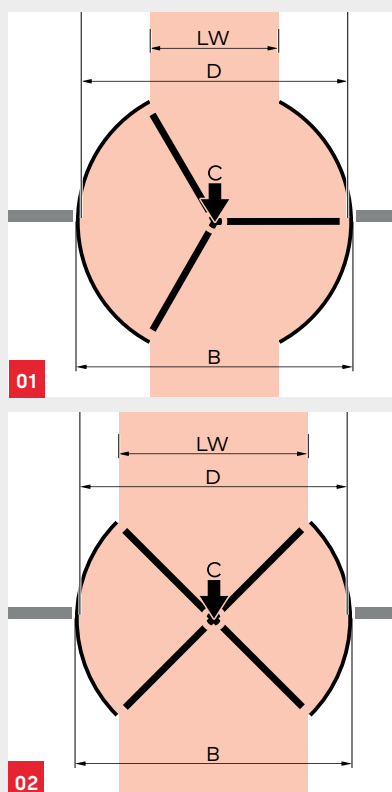

Dimensioni possibili

Le tabelle presentano le dimensioni possibili dei sistemi. È possibile qualsiasi misura intermedia.

01 Sistema a 3 ante KTV 3 ATRIUM FLEX

D	Diametro interno	2000	2200	2400	2600	2800	3000
B	Diametro esterno $B = D + 98 \text{ mm}^*$						
LW	Larghezza netta	900	1000	1100	1200	1300	1400
LH	Liberamente selezionabile da 2.100 a 4.000 m						

02 Sistema a 4 ante KTV 4 ATRIUM FLEX

D	Diametro interno	2000	2200	2400	2600	2800	3000
B	Diametro esterno $B = D + 98 \text{ mm}^*$						
LW	Larghezza netta	1331	1472	1614	1755	1896	2038
LH	Liberamente selezionabile da 2.100 a 4.000 m						

Altezza di apertura minima della facciata $H = LH + \text{min. } 40 \text{ mm}$
Larghezza di apertura minima della facciata $= B + \text{min. } 80 \text{ mm}$
* Con piastra in acciaio inox $B = D + 102 \text{ mm}$

Collegamenti con facciate ed edifici

Ciascuna porta girevole viene progettata singolarmente. I collegamenti con l'edificio sono realizzati consultando il progettista dell'edificio/della facciata. Le illustrazioni mostrano esempi indicativi dei sistemi.

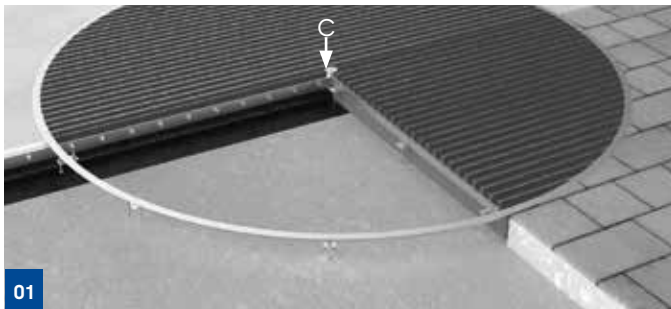

Esecuzione con anello a pavimento e tenuta a livello della facciata.

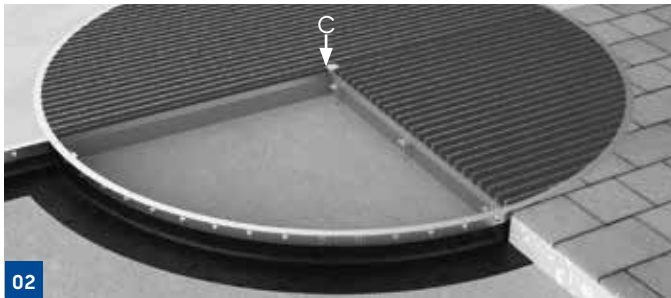

Esecuzione con anello a pavimento e tenuta perimetrale all'esterno

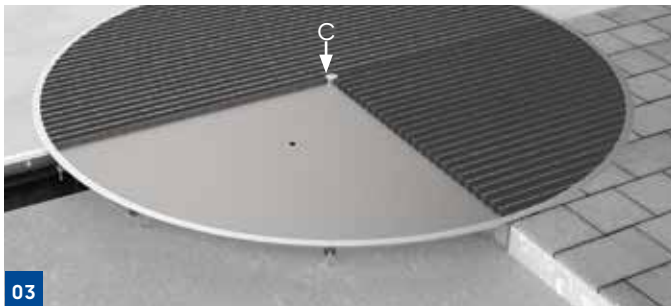

Esecuzione con anello a pavimento e tenuta a livello della facciata con base di raccolta opzionale

Attacco al pavimento

Nei progetti di nuova costruzione viene inserito un anello a pavimento in acciaio inox colato nel massetto tramite il quale è garantita un'installazione professionale e pulita della porta. Grazie al sistema di fissaggio accuratamente studiato, è possibile ancorarlo al terreno grezzo in modo semplice, veloce e senza ulteriori lavori di saldatura e collocarlo esattamente all'altezza necessaria. I pannelli di riempimento facilitano la posa corretta degli anelli a pavimento nel massetto. È possibile inoltre inserire zerbini come tappeti d'ingresso nell'anello a pavimento.

Opzioni:

- Zerbini con inserto tessile o di gomma
- Flange di serraggio per il sigillo in loco delle pellicole (nell'asse centrale **01** o lungo il perimetro esterno **02**), anche secondo DIN 18195-5
- Lamiere di appoggio o piastre di guida della pellicola
- Base di raccolta in acciaio inox **03** con canalina di scolo per deviare l'acqua piovana in entrata nella bussola in caso di pioggia battente.

- 01** Membrana impermeabilizzante e piastra di fissaggio nella versione a livello della facciata
- 02** Membrana impermeabilizzante e piastra di fissaggio nella versione perimetrale esterna
- 04** Pavimento max. 30 mm
- 05** Massetto
- 06** Pavimento grezzo

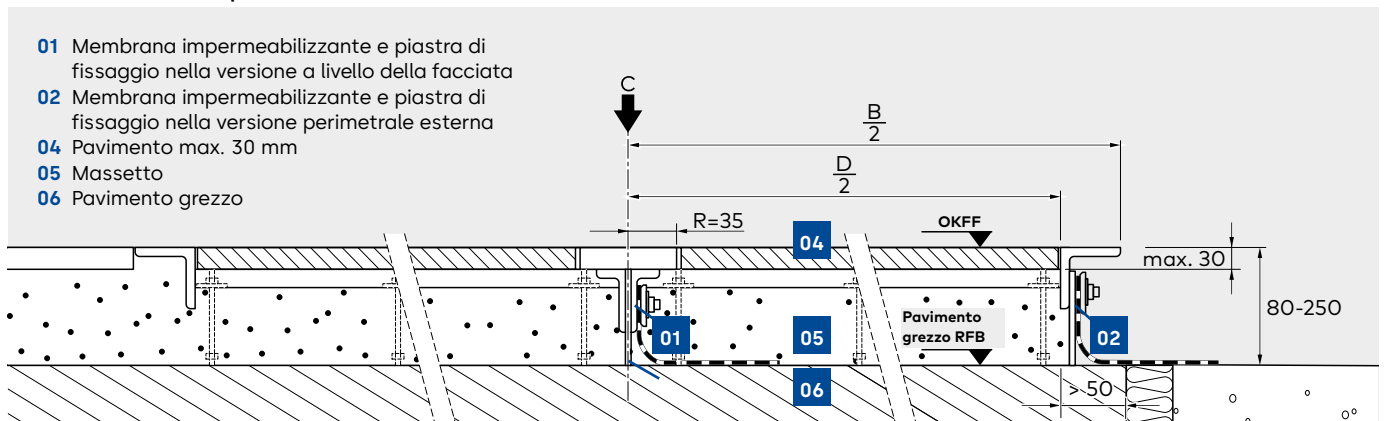

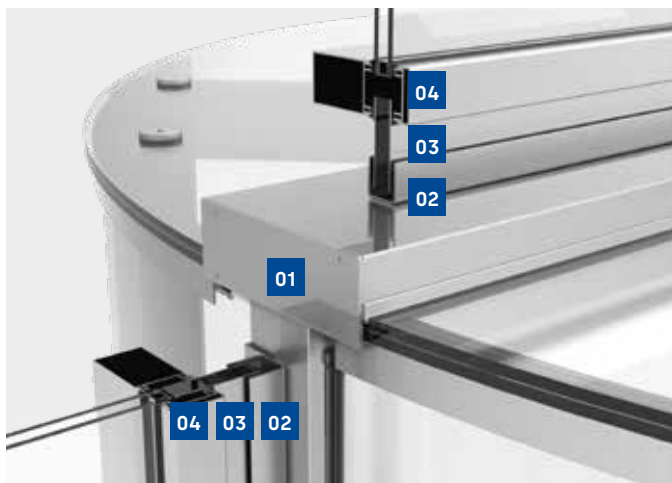

Dettaglio di esecuzione esempio di una facciata a montanti e traversi

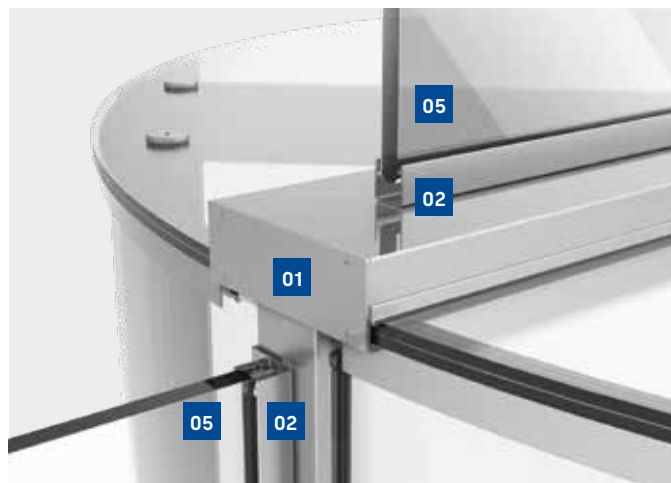

Dettaglio di esecuzione esempio di una facciata interamente in vetro

Attacco alla facciata KTV

L'attacco alla facciata deve avvenire sempre consultandosi con il progettista della facciata. Le soluzioni realizzabili sono numerose. Particolare attenzione viene prestata alla distribuzione del peso nella facciata. Con un telaio portante opzionale è possibile ridurre al minimo le oscillazioni.

Gli attacchi all'azionamento nel cappello in vetro sono condotti attraverso la struttura del profilo perimetrale.

Attacchi standard

- 01** Alimentazione di tensione azionamento 3 x 1,5 mm²/220 V
 Compensazione di potenziale min. 6 mm²

Se non si desidera che il comando del sistema avvenga nel montante, è necessario mettere a disposizione in loco le seguenti condutture:

- 02** Selettori di programma 5 x 0,75 mm²
03 Interruttore di arresto di emergenza 2 x 0,75 mm²
04 Pulsante handicap (corsa rallentata) 2 x 0,75 mm² (opzionale)

Attacchi per dotazione tecnica opzionale dell'edificio in loco

- 05** Contatto a potenziale zero (messaggio di stato) 2 x 0,75 mm² (opzionale)

01

La struttura del profilo perimetrale fa parte del sistema della porta e comprende gli attacchi all'azionamento (alimentazione di tensione e comandi)

02

Profili di attacco alla facciata

03

Pannello metallico o riempimento in base alle direttive del progettista

04

Montanti/traversi della struttura della facciata (in loco)

05

Vetro di collegamento dalla struttura della facciata (in loco)



Dotazione di sicurezza ed elementi funzionali

In base alla modalità di funzionamento porta e al modulo funzionale sono necessarie diverse dotazioni di sicurezza e sono possibili funzioni supplementari. Nel caso di una porta puramente manuale senza modulo funzionale non è necessaria alcuna dotazione di sicurezza, ma si raccomanda comunque una limitazione del numero di giri. Le dotazioni di sicurezza necessarie devono essere determinate secondo i requisiti nazionali caso per caso in anticipo.

Porta girevole con ritorno automatico alla posizione KTV P o servomatic KTV S (modulo funzionale P o S/modalità low energy)



Sicurezza di funzionamento nella modalità low energy

Le porte girevoli con ritorno automatico alla posizione (KTV P) o con azionamento servomatic (KTV S) sono concepite come sistema di azionamento a basso consumo energetico. La forza dell'azionamento e la velocità del tornello sono ridotti. Non sono necessari sensori di sicurezza attivi, i bordi di controchiusura sui montanti anteriori sono assicurati da strisce antiurto. Inoltre, con l'interruttore di arresto di emergenza è possibile fermare in ogni momento l'azionamento.

		KTV P Ritorno automatico alla posizione	KTV S Servomatic
Dotazione di sicurezza			
01	Strisce antiurto sul montante anteriore internamente ed esternamente	●	●
02	Interruttore di arresto di emergenza	all'interno	●
		all'esterno	○
	Limitatore del numero di giri (impostabile)	●	●
Dotazione funzionale			
03	Maniglie	Maniglie a spinta (350 mm)	●
		Maniglioni verticali/orizzontali	○
Impulso di avviamento	Spinta manuale	●	-
	Sensore di movimento	-	●
	Accelerazione manuale velocità di transito	●	●
	Selettori di programma per la selezione del funzionamento porta	●	●
Dispositivo di bloccaggio	manualmente	○	○

● = équipement de série ○ = équipement en option - = non requis / impossible

Porta girevole automatica KTV A
(modulo funzionale A/modalità full energy)

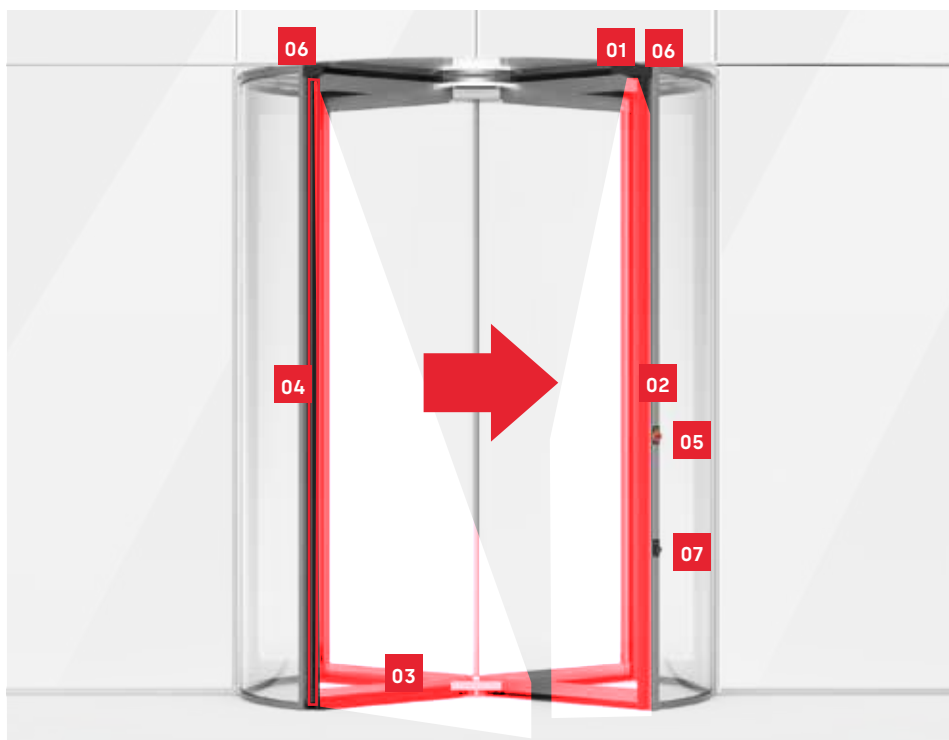

Parola chiave interruttore di arresto di emergenza
Azionando l'interruttore di arresto di emergenza, la porta si ferma immediatamente. Successivamente è possibile girarla a mano in entrambe le direzioni. Ripristinando l'interruttore di arresto di emergenza, la porta viene ricondotta nella modalità di funzionamento normale.

Dotazione di sicurezza	KTV A Funzionamento automatico		
	EN 16005	Non-EU	
01 Sensori fascia superiore su montante anteriore intero/esterno	Laser	●	●
02 Costole di sicurezza su montante anteriore internamente/esternamente	Dispositivo anticollisione	●	
	Barra di spegnimento		●
03 Barre di spegnimento di sicurezza sulle ante in orizzontale, bordo inferiore		●	●
04 Barre di spegnimento di sicurezza sulle ante in verticale, bordo esterno		●	
05 Interruttore di arresto di emergenza	all'interno	●	●
	all'esterno	○	○
Dotazione funzionale			
06 Sensori di movimento internamente/esternamente		●	●
07 Pulsante handicap (corsa rallentata) internamente/esternamente		○	○
Selettori di programma per la selezione del funzionamento porta		●	●
Dispositivo di bloccaggio	manualmente	○	○

● = Dotazione di serie ○ = dotazione opzionale

Sicurezza di funzionamento nella modalità full energy

La porta girevole è azionata automaticamente e viene rallentata o arrestata in caso di necessità. Inoltre, in base alle dimensioni del sistema e ai requisiti da rispettare, sono impiegati diversi elementi di comando e sicurezza sull'impianto:

- Sensori di movimento, interruttore di avviamento, lettore di schede
- Pulsante handicap, interruttore di arresto di emergenza
- Barre di spegnimento di sicurezza attive, strisce antiurto passive
- Sensori fascia superiore sui bordi di controchiusura (montanti)

Il nostro impegno per la sostenibilità

Ci impegniamo a favorire uno sviluppo sostenibile lungo tutta la catena del valore nel rispetto delle nostre responsabilità economiche, ambientali e sociali verso le generazioni presenti e future. La sostenibilità a livello di prodotto rappresenta un importante approccio orientato al futuro nel settore delle costruzioni. Per dare evidenza degli impatti ambientali di prodotto durante l'intero ciclo di vita, dormakaba fornisce apposite Dichiarazioni Ambientali di Prodotto (EPD), basate su valutazioni olistiche del ciclo di vita.

www.dormakaba.com/sustainability



La nostra offerta

Soluzioni per l'automazione degli accessi (AAS)

Automazione degli ingressi
Sicurezza degli ingressi



Soluzioni di controllo degli accessi (ACS)

Controllo accessi e raccolta dati
Uscite di emergenza e vie di fuga
Prodotti e soluzioni per hotel



Soluzioni per porte (AHS)

Chiudiporta
Accessori e prodotti per porte
Cilindri di sicurezza e piani di chiusura



Servizi

Assistenza tecnica
Installazione e messa in funzione
Manutenzione e riparazione



WN 05344651532, IT, 10/2023
Con riserva di modifiche tecniche.



dormakaba.com

dormakaba Italia S.r.l.

IT-Milano (MI)
T +39 02 494842

IT-Castel Maggiore (BO)
T +39 051 4178311

info.it@dormakaba.com
dormakaba.it

dormakaba Schweiz AG

Lerchentalstrasse 2a
CH-9016 St. Gallen
T +41 848 85 86 87

info.ch@dormakaba.com
www.dormakaba.ch