



KABA®

Cerradura electrónica de caja fuerte Axessor USB

Manual de instrucciones

Axessor USB

Vista general del sistema – Cerradura electrónica de caja fuerte Axessor USB

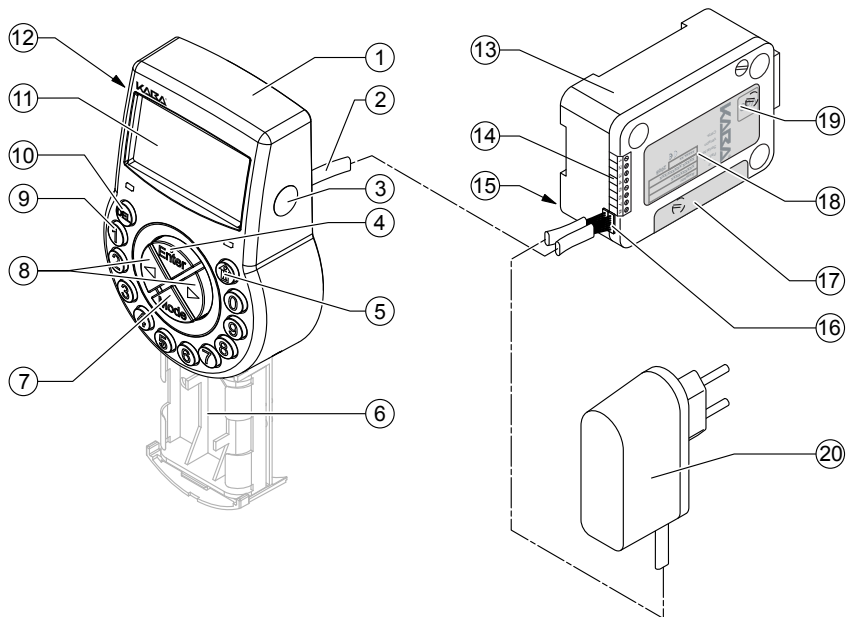

Unidad de entrada

- 1 Carcasa
- 2 Cable de conexión para la unidad de cerradura
- 3 Interfaz (USB) para la conexión del PC
- 4 Tecla <ENTER> (introducir, confirmar)
- 5 Tecla <INFO/ESC> (activar pantalla de información o escapar/regresar al nivel anterior)
- 6 Compartimento de las pilas
- 7 Tecla <MODE> (activar modo de programación)
- 8 Tecla <LEFT> y <RIGHT> (teclas direccionales para navegar)
- 9 <0>...<9> (teclas numéricas 0...9)
- 10 Tecla (borrar, cerrar cerradura)
- 11 LCD (pantalla de cristal líquido)
- 12 Zumbador

Cerradura

- 13 Carcasa de la cerradura
- 14 Bloques terminales (entradas/salidas)
- 15 Clavija para el soporte del sujetacables
- 16 Toma de conexión X1 (cable desde la unidad de entrada) y X2 (fuente de alimentación externa)
- 17 Sello de garantía
- 18 Etiqueta del tipo
- 19 Etiqueta VdS (protege el tornillo para el pestillo de golpe)
- 20 Fuente de alimentación externa (opcional)

ÍNDICE

1	Introducción	9
1.1	Antes de nada	9
1.2	Notas relativas al manual de instrucciones	9
1.2.1	Validez	9
1.2.2	Destinatarios	9
1.2.3	Limitación	9
1.2.4	Documentación adicional	9
	Símbolos utilizados en este manual de instrucciones	10
	Marcas de texto	10
2	Seguridad y medio ambiente	11
2.1	General	11
2.2	Cualificación del personal	11
2.3	Modificaciones prohibidas de la unidad	11
2.4	Medio ambiente	11
3	Vista general del producto	12
3.1	Descripción del producto	12
3.2	Ámbito de aplicación	13
3.3	Uso previsto	13
4	Instalación	14
4.1	Información importante antes de realizar la instalación	14
4.2	Desembalaje y comprobación del envío	14
4.3	Instalación de la Unidad de entrada	15
4.4	Instalación de la cerradura	20
4.5	Realización de la comprobación del cableado una vez instalada la cerradura	22
4.6	Conexiones externas a la cerradura	23

5	Operación	25
5.1	Elementos de operación y de pantalla de la unidad de entrada	25
5.2	Modos de operación	26
5.2.1	Modo de operación normal	26
5.2.2	Modo de programación	26
5.2.3	Menú de información	26
5.3	Señales del zumbador	27
5.4	Mensajes de estado	27
5.4.1	Cerrado	27
5.4.2	Abierto	27
5.4.3	Bloqueo Inmediato	27
5.4.4	Cierre temporizado (Semanal)	28
5.4.5	Cierre temporizado (Vacaciones)	28
5.4.6	Tiempo de Retardo	28
5.4.7	Confirmación del Tiempo de Retardo	28
5.4.8	Introducir el segundo código (Modo Dual activado)	29
5.4.9	Tiempo Penalización por intentos fallidos	29
5.4.10	Desactivación Remota	29
5.4.11	Identificación con un código denegado	29
5.4.12	El compartimento de las pilas ha sido abierto	30
5.4.13	Conectado con el Software de Programación	30
5.4.14	Fuente de alimentación externa disponible	30
5.5	Códigos de acceso	31
5.5.1	Jerarquía de códigos y formatos de código	31
5.5.2	Tipos de código	31
5.5.2.1	Código Master	32
5.5.2.2	Códigos Manager	33
5.5.2.3	Códigos Usuario	33
5.5.2.4	Código Tra. Fon. (A.I.)	33
5.5.3	Función de Archivo	34
5.5.4	Código de coacción	34
5.6	Introducción de códigos	35
5.7	Procedimiento de apertura	36
5.8	Procedimiento de cierre	38

6	Modo de programación	39
6.1	Manejo del modo de programación	39
6.1.1	Activación del modo de programación	39
6.1.2	Navegación en el Modo de Programación	40
6.1.3	Modificar y guardar parámetros en el Modo de Programación	40
6.1.4	Salir del Modo de Programación	41
6.2	Vista general del menú	42
6.3	Derechos de acceso	43
6.4	Programación	44
6.4.1	Menú HORA	44
6.4.1.1	Ajuste de tiempo; Submenú HORA	44
6.4.1.2	Ajuste de tiempo; Submenú FECHA	45
6.4.1.3	Ajuste del formato de hora	46
6.4.2	Menú PROG-TL	47
6.4.2.1	Configuración de Periodos de Bloqueo Semanal - Submenú SEMANAL	47
6.4.2.1.1	Adición de un Periodo de Bloqueo Semanal	47
6.4.2.1.2	Modificación de un Periodo de Bloqueo Semanal existente	48
6.4.2.1.3	Borrado de un Periodo de Bloqueo Semanal existente	49
6.4.2.2	Activación de un Bloqueo Inmediato - Submenú BLQ-INM	50
6.4.2.3	Configuración de Periodos de Bloqueo Vacaciones - Submenú VACACIONES	51
6.4.2.3.1	Adición de un Periodo de Bloqueo Vacaciones	51
6.4.2.3.2	Modificación de un Periodo de Bloqueo Vacaciones existente	52
6.4.2.3.3	Borrado de un Periodo de Bloqueo Vacaciones existente	53
6.4.3	Menú RETARDO	54
6.4.3.1	Ajuste/desactivación de Tiempos de Retardo - Submenús RETARDO 1...2	54
6.4.3.2	Configuración de la Ventana de Confirmación - Submenú VEN CNF	56
6.4.4	Menú CODIGO	57
6.4.4.1	Cambio del Código Master - Submenú MASTER	57
6.4.4.2	Ajuste de los Códigos Manager - Submenú MANAGER	58
6.4.4.3	Ajuste de los Códigos Usuario - submenú USUARIO	59
6.4.4.4	Ajuste del Código Tra. Fon. (A.I.) - submenú TRA FON	60
6.4.4.5	Restaurar todo el sistema de cerradura de caja fuerte Axessor USB a los valores de fábrica - submenú REINICI	61
6.4.4.6	Modificación de un código	62
6.4.4.7	Borrar un código	63
6.4.5	Menú VARIOS	64
6.4.5.1	Activación/Desactivación del Rechazo de Código - Submenú INH-COD	64

6.4.5.2	Activación/Desactivación de Desactivación Remota - Submenú BLQ-REM	65
6.4.5.3	Activación/Desactivación de la función Código de coacción - Submenú ANTICOA	66
6.4.5.4	Activación/Desactivación del Modo Dual - Submenú DOBL-IN	67
6.4.5.5	Ajuste del idioma de pantalla - Submenú IDIOMA	68
7	Mantenimiento	69
7.1	Limpieza	69
7.2	Sustitución de las pilas	69
7.3	Servicio de atención al cliente	70
7.4	Piezas de recambio y accesorios	71
8	Mensajes de error	72
9	Datos técnicos	75
9.1	Funciones	75
9.2	Sistema electrónico	77
9.3	Sistema mecánico	78
9.4	Aprobaciones y certificados	79
9.5	Parámetros de fábrica	80

1 Introducción

1.1 Antes de nada

Le agradecemos su elección de la **cerradura electrónica de caja fuerte Axessor USB**.

La cerradura electrónica de caja fuerte Axessor USB incorpora los últimos avances técnicos y cumple con todas las normas de seguridad reconocidas. Sin embargo, el uso incorrecto de la cerradura electrónica de caja fuerte Axessor USB podría provocar el deterioro de los bienes materiales.

Para garantizar el funcionamiento seguro, adecuado y rentable de la cerradura electrónica de caja fuerte Axessor USB, observe y siga toda la información e instrucciones de seguridad contenidas en el presente manual de instrucciones, y las instrucciones de los manuales de los componentes usados como complemento a la cerradura de caja fuerte.

Si tiene alguna pregunta a la que no haya encontrado respuesta o si ésta última no ha sido lo suficientemente clara en este manual de instrucciones, póngase en contacto con su proveedor. Estarán encantados de atenderle.

1.2 Notas relativas al manual de instrucciones

1.2.1 Validez

Este manual de instrucciones describe la **cerradura electrónica de caja fuerte Axessor USB**.

1.2.2 Destinatarios

Este manual de instrucciones se dirige al personal bien cualificado que esté a cargo de la instalación, puesta en marcha, operación, mantenimiento y solución de problemas de la cerradura electrónica de caja fuerte Axessor USB.

1.2.3 Limitación

Este manual de instrucciones está limitado a la instalación, puesta en marcha, operación, mantenimiento y solución de problemas de la cerradura electrónica de caja fuerte Axessor USB.

El software de programación AS 284 esto se describen en la medida que esto es necesario para el funcionamiento adecuado de la cerradura de caja fuerte. Puede obtener más información del software de programación AS 284 en la función de ayuda del software.

1.2.4 Documentación adicional

Este manual de instrucciones se complementa con la guía rápida de uso Axessor USB.

1.2.5 Símbolos utilizados en este manual de instrucciones

Los siguientes símbolos se utilizan en este manual de instrucciones para llamar su atención respecto a una situación particular, p. ej., para indicar una situación peligrosa, los requisitos que deben cumplirse, etc.:



¡Advertencia!

Indica un peligro que, si no se tiene en cuenta, puede causar daños en la unidad o tener graves consecuencias en el funcionamiento o uso de la unidad.



¡Importante!

Indica una información importante que debe tenerse en cuenta durante el procedimiento descrito.



¡Aviso!

Indica notas, información o indicaciones que facilitan el trabajo u ofrecen información de referencia adicional o enfatizan detalles específicos.



¡Requisito!

Indica requisitos que deben cumplirse para la ejecución, activación, modificación o eliminación de la función descrita. Estos requisitos deben cumplirse antes de continuar con la tarea en cuestión.



AS 284 Software de Programación

Se refiere al Software de Programación AS 284 (disponible opcionalmente) que permite ajustes y funciones adicionales.

1.2.6 Marcas de texto

- El símbolo “→” significa “ver”, “referirse a” o “consultar también” (ejemplo: para una descripción de la jerarquía de códigos de acceso → *Jerarquía de códigos y formatos de código en la página 31*).
- El texto que aparece en la pantalla está escrito en mayúsculas y entrecomillado (ejemplo: “CERRADO”).
- Las teclas utilizadas están marcadas en negrita y entre paréntesis angulares:

	= borrar
<NUMERIC>	= teclas numéricas 0...9
<INFO/ESC>	= información/tecla de escape
<ENTER>	= introducir
<MODE>	= modo
<LEFT>	= flecha a la izquierda
<RIGHT>	= flecha a la derecha

2 Seguridad y medio ambiente

2.1 General

Antes de realizar cualquier tarea, cualquier persona que trabaje con la Axessor USB debe haber leído y entendido el manual de instrucciones.

Un requisito básico para proteger al personal frente a cualquier tipo de peligro, evitar el funcionamiento erróneo y manejar la unidad correctamente y con seguridad, es conocer y entender el contenido del manual de instrucciones.

2.2 Cualificación del personal

Las acciones descritas en este manual de instrucciones (instalación, puesta en marcha, funcionamiento, etc.) deben realizarse únicamente por personal bien formado y con la cualificación suficiente.

Por razones de seguridad y de garantía, cualquier acción más allá del ámbito de este manual deberá ser realizada únicamente por personal cualificado autorizado por el fabricante.

Queda presupuesto que todas las personas que trabajen con la Axessor USB están familiarizadas y cumplen con las regulaciones apropiadas sobre seguridad en el trabajo y prevención de accidentes.

2.3 Modificaciones prohibidas de la unidad

No se recomiendan modificaciones en la cerradura electrónica de caja fuerte Axessor USB puesto que esto anularía la garantía y afectaría a la seguridad de la unidad.

Para sustituir componentes defectuosos, utilice exclusivamente accesorios y piezas de recambio originales que podrá adquirir en su proveedor.

2.4 Medio ambiente

El material de embalaje y de consumo (p. ej. pilas) tiene que eliminarse y/o reciclarse según las normativas locales.

Al final de la vida útil, la unidad y sus componentes deben devolverse al fabricante, depositarse en un punto de recogida o reciclarse según las normativas locales.

En caso de dudas, póngase en contacto con su proveedor.

3 Vista general del producto

3.1 Descripción del producto

La cerradura electrónica de caja fuerte Axessor USB es una cerradura inteligente con pestillo motorizado con terminales integrados que se utiliza, p. ej., para la conexión a un centro de alarma. Ésta cuenta con una gran gama de funcionalidades como una jerarquía de códigos con administración de grupos de usuarios, Código Tra. Fon. (A.I.), Modo Dual, Código de coacción, Tiempo de Retardo, Funciones de bloqueo, Desactivación Remota y Denegación del Código. El funcionamiento y programación se realizan mediante la unidad de entrada.

La cerradura electrónica de caja fuerte Axessor USB también puede configurarse con el **Software de Programación AS 284 (disponible opcionalmente)**. Éste le da acceso a una mayor funcionalidad y permite soluciones adaptadas al cliente hasta casi cualquier grado.

Configuración de la versión estándar de la unidad

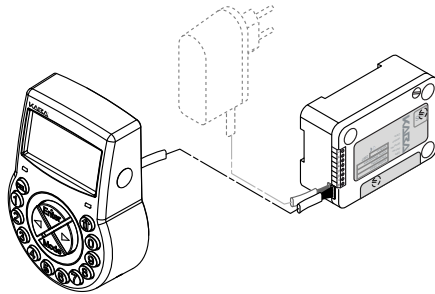

La versión estándar de la cerradura electrónica de caja fuerte Axessor USB funciona con pilas y está formada por: la **unidad de entrada**, la **cerradura** y el **cable de conexión**. La cerradura incluye 2 entradas y 2 salidas (asignación → *Conexiones externas a la cerradura en la página 23*). De forma opcional puede conectarse una fuente de alimentación externa (6 VCC/500 mA) a una de las tomas de la cerradura "X1" o "X2".

Utilice únicamente la fuente de alimentación original de Axessor. Aunque la fuente de alimentación externa esté conectada, las pilas siempre deben permanecer en su compartimento correspondiente. En caso de una caída de tensión se usan principalmente aunque no de forma exclusiva. Utilice únicamente pilas **no recargables** alcalinas AA o de litio AA.

Axessor USB

3.2 Ámbito de aplicación

La cerradura electrónica de caja fuerte Axessor USB ofrece una amplia gama de funciones para su aplicación en el sector de máxima seguridad. Éstas permiten programar varios códigos y combinaciones de códigos, funciones relativas al tiempo y el almacenamiento y recuperación de un registro detallado de eventos (pista de auditoría).

La programación puede realizarse mediante la unidad de entrada o conectando un ordenador donde se esté ejecutando el Software de Programación AS 284 a la unidad de entrada mediante el cable USB.

Esta cerradura electrónica de caja fuerte es especialmente adecuada para aplicaciones donde se requieran una elevada seguridad, múltiples usuarios, trazabilidad y flexibilidad.

3.3 Uso previsto

La cerradura electrónica de caja fuerte Axessor USB sirve para bloquear y desbloquear el punto mecánico de cierre de una caja fuerte, cámara acorazada, armario de documentos, cajero automático, etc. que se suele activar manualmente mediante un bloqueo. La cerradura electrónica de caja fuerte Axessor USB puede utilizarse en lugar de una combinación mecánica o acceso con clave. Deben respetarse las regulaciones y normativas aplicables.

La habilitación (apertura de la cerradura) sólo se realiza introduciendo uno o varios códigos en la unidad de entrada. El procedimiento de apertura también puede realizarse dependiendo de las funciones de tiempo y/o de las señales externas.

La cerradura electrónica de caja fuerte Axessor USB sólo podrá utilizarse y operarse en función de su uso previsto: el bloqueo y desbloqueo de los puntos mecánicos de cierre del equipo arriba mencionado. No se recomienda ningún otro tipo de aplicación.

La cerradura electrónica de caja fuerte Axessor USB está diseñada para aplicaciones en interiores (áreas protegidas frente a la intemperie); no son adecuadas para la exposición directa al impacto medioambiental.

El manejo del equipo de forma adecuada requiere el seguimiento de toda la información contenida en este manual de instrucciones.

4 Instalación

4.1 Información importante antes de realizar la instalación



¡Advertencia!

Rogamos observe lo siguiente:

- Es necesario el cumplimiento de la secuencia descrita. El montaje incorrecto o en el sentido erróneo podría provocar daños en la unidad.
- Para evitar daños, asegúrese de mantener los cables alejados de las piezas móviles. No tienda los cables sobre bordes afilados.
- No cierre la puerta de la caja fuerte hasta que se hallan completado correctamente todos los pasos de instalación.



¡Importante!

Rogamos observe lo siguiente:

- La garantía queda anulada al retirar o dañar el sello de garantía (→ Vista general del sistema – Cerradura electrónica de caja fuerte Axessor USB en la página 3, elemento 17).
- Los tornillos de montaje no deben aflojarse, para prevenirlo, utilice por ejemplo LOCTITE 243 (medio, azul).
- La aprobación VdS queda anulada al retirar o dañar la etiqueta VdS (→ Vista general del sistema – Cerradura electrónica de caja fuerte Axessor USB en la página 3, elemento 19).
- La cerradura no puede montarse justo detrás de los pasamuros. Obstruya/ asegure los pasamuros de forma adecuada. Su proveedor podrá ofrecerle una placa apropiada para proteger la cerradura (52x DPUL placa protectora de perforación).

4.2 Desembalaje y comprobación del envío

Desembale el envío y compruebe la integridad del contenido.

El **envío Axessor USB** incluye:

- Unidad de entrada
- Cerradura
- Cable de conexión
- Bolsa de plástico con el material de instalación
- 3 pilas del tamaño AA
- Folleto explicativo con información adicional y referencia a la página web

El envío del paquete de software opcional para el ordenador incluye:

- **AS284-USBW**: CD, cable USB, 1 llave de usuario

4.3 Instalación de la Unidad de entrada

Montaje de la placa base

1. Marque los taladros de fijación **3 y 5** ó **2 y 4** más el taladro **1** (**recomendado**). Marque también uno de los dos taladros **6** (pasamuros de cable). Hágalo según la figura abajo indicada o utilizando la plantilla (→ *Plantilla de Unidad de Entrada en la página 83*).

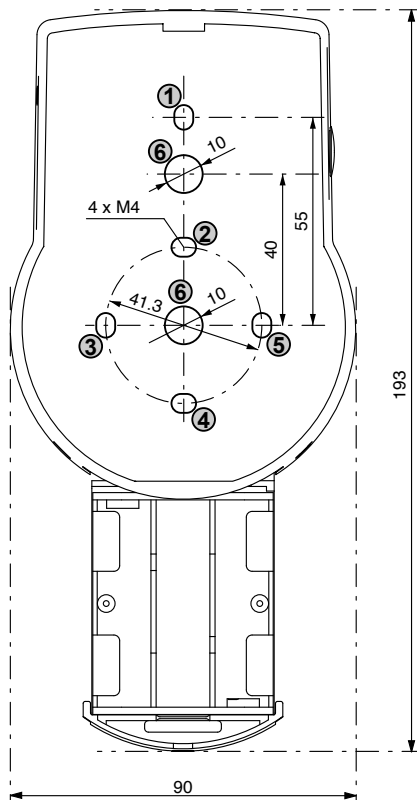

2. Perfore los 3 taladros de fijación de $\varnothing 3,2 \times 14$ mm y el taladro del pasamuros de cable de $\varnothing 10$ mm. Elimine las rebabas. Introduzca los hilos M4 en los 3 taladros de fijación.

3. Retire los tres tornillos situados en la parte inferior de la cubierta (1 en el compartimento de las pilas y 2 en la cubierta). Eleve la cubierta de la placa base y, a continuación, retire el compartimento de las pilas.



4. Fije la placa base a la puerta con los tornillos especiales adjuntos de cabeza plana M4x12. La unidad de entrada debe fijarse a la puerta con al menos dos tornillos ubicados uno frente a otro. Se recomienda el tercer tornillo (pos. 1).



Axessor USB

Conexión de los cables

5. Tienda con cuidado el cable de conexión adjunto a través del taladro de Ø 10 mm en la puerta y diríjalo con cuidado hacia la cámara de la cerradura.



6. Monte en el lugar adecuado el compartimento de las pilas. A continuación, tienda con cuidado el cable de la batería a través de las guías pasacables del compartimento de las pilas y de la placa base. **Asegúrese de que el cable no quede aplastado.**

Por último, compruebe que el compartimento de las pilas se mueva libremente. **Asegúrese de que el cable en espiral quede plano cuando mueva el compartimento de las pilas (p. ej. que el cable no se mueva en otras direcciones cuando se extienda o se comprima).**

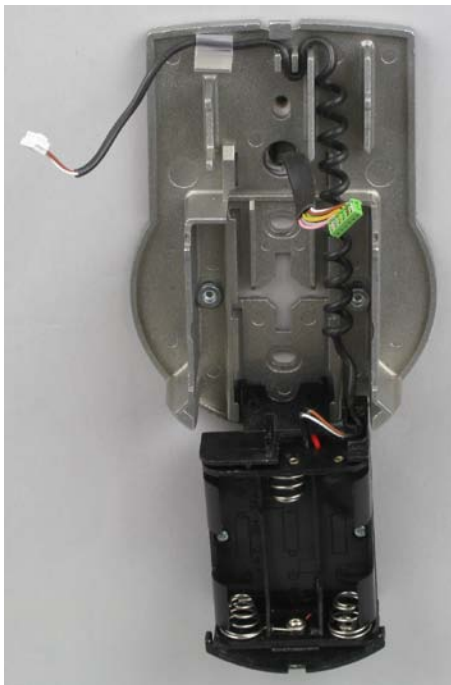

7. Coloque la cubierta en la superficie de la placa base en un ángulo $>90^\circ$.



8. Enchufe el cable de la batería en el terminal de 2 polos y el cable de conexión en el terminal cerradura de 6 polos.
Compruebe que los enchufes estén bien colocados antes de conectarlos. No utilice demasiada fuerza al enchufarlos pero asegúrese de que estén bien conectados.

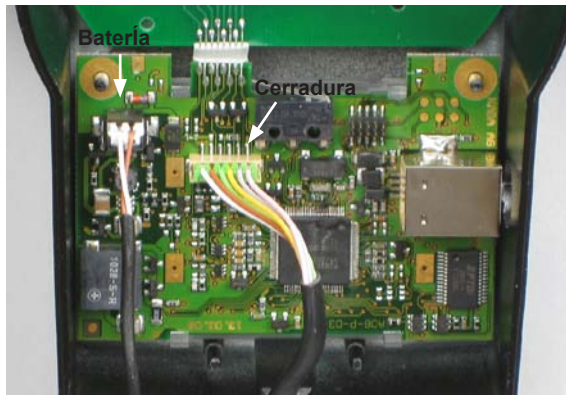

Axessor USB

Montaje de la cubierta

9. Encaje la cubierta en la muesca de la parte superior de la placa base.

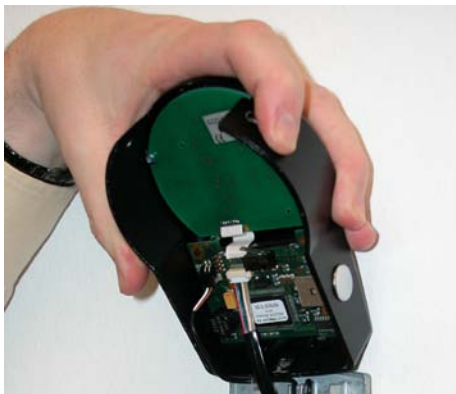

10. Pliegue lentamente la cubierta hacia la placa base mientras empuja con cuidado el cable de conexión hacia la cámara de la cerradura; deje algún espacio libre.

Asegúrese de que los cables no estén aplastados. Compruebe que el compartimento de las pilas se mueve libremente: Empuje con cuidado el compartimento de las pilas hacia su lugar y, a continuación, deslícelo de nuevo.



11. Fije la cubierta en la placa base usando dos tornillos avellanados M3x6.



12. Repita el paso 3 para comprobar que el compartimento de las pilas se mueva correctamente.

No inserte las pilas ni atornille aún el compartimento de las pilas.

4.4 Instalación de la cerradura

Montaje de la cerradura

1. Marque los 3 taladros de fijación (A) según la figura abajo indicada o utilizando la plantilla (→ *Plantilla de Cerradura en la página 84*).

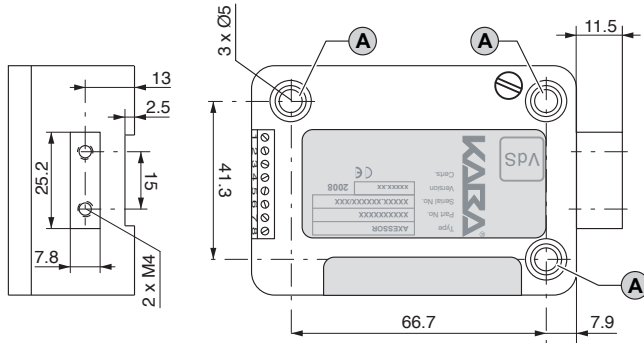

2. Perfore los taladros de $\varnothing 5$ mm. Elimine las rebabas e introduzca los tornillos M6 en los taladros.
3. Monte la cerradura con los 3 tornillos M6x10 adjuntos (en su lugar pueden usarse tornillos con pulgadas equivalentes).

Asegúrese de que las cabezas de los tornillos descansen en la base del taladro de reborde. Asegúrese de dejar espacio libre por debajo de la cerradura para un sistema de rebloqueo o para el cable de conexión.

4. Si va a operar la cerradura con la función de pestillo de golpe, extraiga el tornillo de retención (B) de debajo de la etiqueta VdS.

Tenga en cuenta que este modo de funcionamiento anula la aprobación VdS.



Axessor USB

5. En caso necesario, utilice los dos taladros M4 en el extremo delantero del pestillo de la cerradura para adjuntar una extensión.
Observe la fuerza máxima de movimiento de 5N en ambas direcciones.

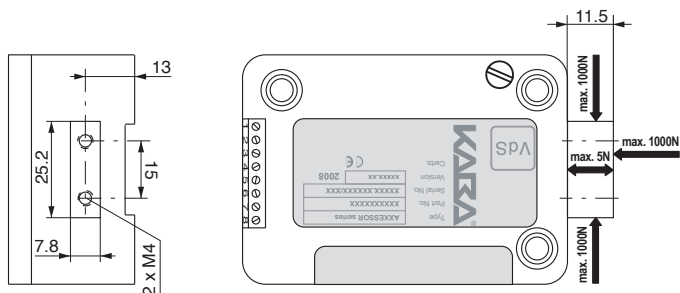

Conexión del cable

6. Compruebe la posición correcta del conector y, a continuación, enchufe con cuidado el cable de conexión en una de las tomas de la cerradura "X1" o "X2".

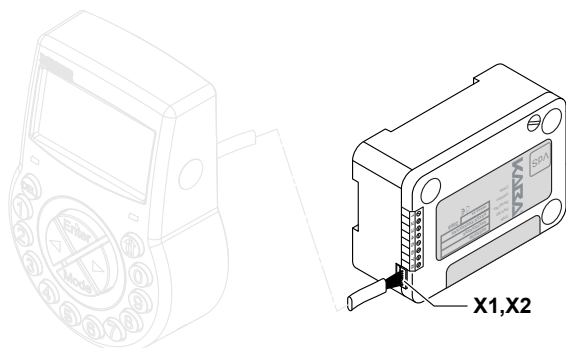

7. Asegure el cable con la abrazadera correspondiente y fije con cuidado los cables sueltos.



4.5 Realización de la comprobación del cableado una vez instalada la cerradura



¡Requisito!

Para realizar la comprobación del cableado, la puerta debe estar abierta.

1. Deslice con cuidado el compartimento de las pilas hasta que llegue a un tope.
2. Introduzca las 3 pilas adjuntas (3x AA mignon de tipo alcalinas) según las marcas de las cavidades; **respete la polaridad.**

En cuanto introduzca las pilas, se iniciará una prueba rutinaria. Aparecen sucesivamente las siguientes pantallas (la versión puede variar) y suena la “señal de PITIDO”:



3. Cierre el compartimento de las pilas. Espere hasta que vuelva a aparecer el mensaje de error “CMP-BAT ABIERTO”.



4. Confirme el mensaje de error introduciendo el Código Master actual (por defecto: 00123456) con las teclas <NUMERIC> y, a continuación, pulse la tecla <ENTER>. La cerradura se abre y se vuelve a cerrar transcurridos unos 6 segundos.

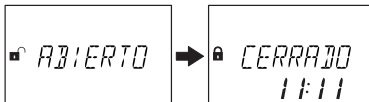

5. Fije el compartimento de las pilas con un tornillo avellanado hexagonal.



¡Importante!

Si durante la prueba de cableado aparece continuamente el mensaje de error “ERRCON”, el cable de conexión estará conectado de forma errónea o se habrá dañado durante la instalación. No siga con la instalación y proceda de la siguiente forma:

- Compruebe que el cable de conexión esté bien enchufado o que no presente daños. Desconecte el cable de conexión y sustitúyalo en caso necesario.
- Vuelva a conectar el cable de conexión según se describe en los apartados → Instalación de la Unidad de entrada en la página 15 y Instalación de la cerradura en la página 20.
- Compruebe que las nuevas pilas estén introducidas. En caso contrario, introduzca unas pilas nuevas.

Si aparece cualquier otro mensaje de error, véase el apartado → Mensajes de error en la página 72.

Axessor USB

4.6 Conexiones externas a la cerradura

Si lo desea, conecte señales externas adicionales al bloque terminal de la cerradura. Véase la tabla y los ejemplos de cableado más abajo.

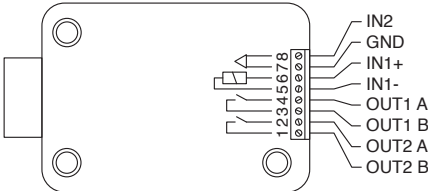
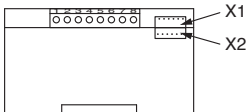
Terminal	Descripción	Capacidad / Observaciones
		
<p>Aviso: La función y polaridad de las entradas y salidas puede cambiarse con el Software de Programación AS 284 opcional.</p>		
1 / 2	Salida 2 estándar: pestillo o motor abierto	30 VCC/2 A, 50 VCA/0,5 A con carga resistiva. Relé con contactos de trabajo libres de potencial (NO – normalmente abierto).
3 / 4	Salida 1 estándar: alarma silenciosa	
5(-) / 6(+)	Entrada 1 estándar: no asignada opcional: bloqueo remoto o control de encadenamiento	12 VCC (mín. 20 mA)
7 / 8	Entrada 2 estándar: no asignada opcional: programable con el Software de Programación AS 284	No aplique tensión; sólo contacto libre de potencial. Recomendación: microinterruptor adecuado con contactos chapados en oro para 12 VCC/50 mA (p. ej. “series DB” de Cherry).
Toma	Descripción	Capacidad / Observaciones
		
X1, X2	Conexión a la unidad de entrada o Conexión de la fuente de alimentación	Debe usarse el cable de conexión adjunto. Utilice únicamente la fuente de alimentación original de Axessor, disponible como accesorio opcional

Ejemplo de cableado “contacto de la puerta”

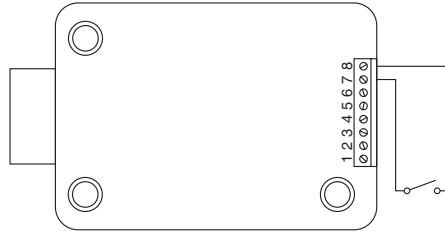

Ejemplo de cableado de varias cerraduras de forma que sólo una cerradura se abra al mismo tiempo

Además, los siguientes ajustes deben realizarse con el Software de Programación AS 284:

Salida 2= pestillo o motor abierto

Entrada 1= control de encadenamiento

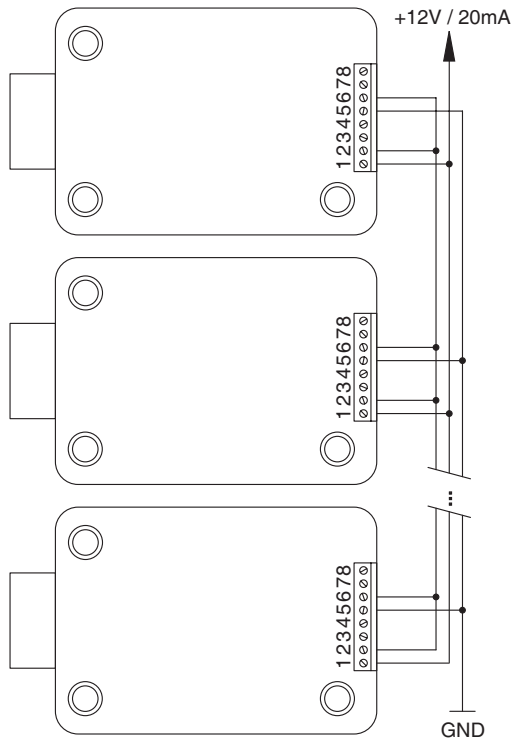

5 Operación

5.1 Elementos de operación y de pantalla de la unidad de entrada

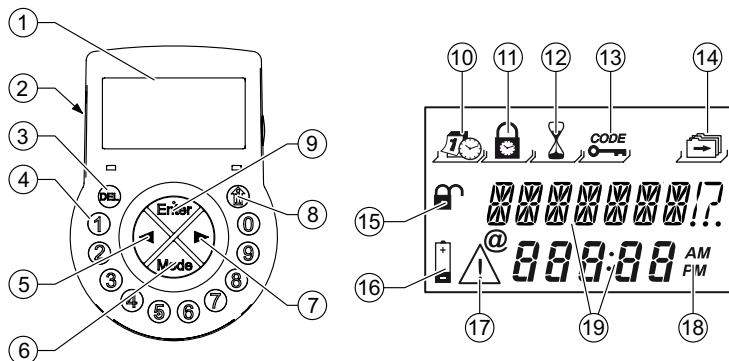

- 1 Pantalla LCD
- 2 Zumbador
- 3 (borrar, cerrar cerradura)
- 4 Teclas <NUMERIC> (teclas numéricas 0...9)
- 5 Tecla <LEFT> (tecla direccional para navegar)
- 6 Tecla <MODE> (activar modo de programación)
- 7 Tecla <RIGHT> (tecla direccional para navegar)
- 8 Tecla <INFO/ESC> (activar pantalla de información o escapar/regresar al nivel anterior)
- 9 Tecla <ENTER> (introducir, confirmar)
- 10 Menú HORA (para ajustar la fecha/hora)
- 11 Menú PROG-TL (para programar los periodos de bloqueo)
- 12 Menú RETARDO (para programar los tiempos de retardo)
- 13 Menú CODIGO (para modificar los códigos)
- 14 Menú VARIOS (para acceder a parámetros adicionales)
- 15 Símbolo "cerradura abierta" (desbloqueada) o "cerradura cerrada" (bloqueada)
- 16 Símbolo "sustituir pilas"
- 17 Símbolo "advertencia"
- 18 Formato de hora (12/24 h)
- 19 Líneas de texto

5.2 Modos de operación

5.2.1 Modo de operación normal

Modo de operación normal para la apertura/cierre. Se llevan a cabo todas las funciones programadas, se reciben y envían todas las alarmas, se ejecuta un diagnóstico y los posibles errores se muestran con un mensaje.

5.2.2 Modo de programación

El modo de programación se utiliza para modificar los parámetros ajustados de fábrica y para cambiar parámetros, códigos, etc. En función del nivel de programación, se requieren diversos códigos.

5.2.3 Menú de información

Al menú de información se accede pulsando la tecla <INFO/ESC> cuando la pantalla muestra "ABIERTO" o "CERRADO". Si pulsa de forma repetida la tecla <INFO/ESC> o las teclas de flecha, se puede consultar la información detallada del menú de información secuencialmente. El orden de la información depende de si está activado o no el bloqueo temporizado:

- Orden si no está activado el bloqueo temporizado:
 - Idioma de pantalla
 - Estado de carga de la batería (en % de la capacidad nominal)
 - Contador de apertura
 - Número de serie
 - Espera con 000:00
- Orden si está activado el bloqueo temporizado:
 - Espera con hhh:mm hasta que finalice el bloqueo
 - Idioma de pantalla
 - Estado de carga de la batería (en % de la capacidad nominal)
 - Contador de apertura
 - Número de serie



¡Aviso!

- *El idioma de pantalla se puede modificar en el menú de información pulsando la tecla <ENTER> en cualquier momento (incluso si la cerradura está cerrada).*
- *El menú de información se cierra automáticamente transcurridos 10 s sin actividad o se puede cerrar manualmente en cualquier momento pulsando la tecla .*

5.3 Señales del zumbador

Señal del zumbador	Pantalla	Causa
1 pitido breve		Pulsación de una tecla
1 pitido breve, baja frecuencia	DENEGAD	Acción denegada
1 pitido breve cada 60 segundos	ESPERAR	Tiempo de Retardo o Tiempo de Retardo de Alarma activado
3 pitidos breves cada 60 segundos	REPETIR	Ventana de Confirmación activada (espera para el código de confirmación una vez que transcurre el Tiempo de Retardo)
10 pitidos breves cada 10 segundos	CMP-BAT ABIERTO	el compartimento de las pilas ha sido abierto
10 pitidos breves cada 30 segundos	ABIERTO	cerradura abierta



AS 284 Software de Programación

- La señal del zumbador durante “ABIERTO” (candado abierto), durante “ESPERAR” (Tiempo de Retardo) y durante “REPETIR” (Ventana de Confirmación) puede desactivarse.
- El volumen del zumbador puede ajustarse a “alto”, “bajo” o “apagado”.

5.4 Mensajes de estado

Durante la operación normal pueden aparecer los siguientes mensajes de estado:

5.4.1 Cerrado



La cerradura está cerrada mecánicamente; se muestra la hora actual. Puede abrirse introduciendo un código válido.

5.4.2 Abierto



La cerradura está abierta mecánicamente. El bloqueo de la cerradura o la puerta pueden abrirse durante un periodo de tiempo definido (por defecto: 6 segundos). Si el bloqueo no se abre, finaliza automáticamente el cierre una vez que haya transcurrido el tiempo de apertura definido.

5.4.3 Bloqueo Inmediato

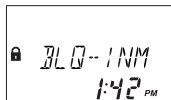

La cerradura queda bloqueada por la función de bloqueo inmediato y no podrá abrirse; se muestra la hora actual. Sólo podrá abrirse introduciendo un código válido una vez que haya transcurrido el periodo de cierre definido.

5.4.4 Cierre temporizado (Semanal)



La cerradura está en un periodo de cierre Semanal y no puede abrirse; se muestra la hora actual. Sólo podrá abrirse introduciendo un código válido una vez que haya transcurrido el periodo de cierre definido.

5.4.5 Cierre temporizado (Vacaciones)

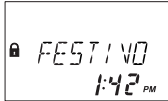

La cerradura está en un periodo de cierre Vacaciones y no puede abrirse; se muestra la hora actual. Sólo podrá abrirse introduciendo un código válido una vez que haya transcurrido el periodo de cierre definido.

5.4.6 Tiempo de Retardo



Tras introducir un código válido para abrir la cerradura comienza una cuenta atrás desde el tiempo previamente programado; se muestra el tiempo restante. Se emite una "señal de PITIDO" cada 60 segundos. Una vez que el contador llegue a cero, se indicará el final del Tiempo de Retardo con otra "señal de PITIDO".

¡Aviso!

- La duración de un Tiempo de Retardo puede variar entre los grupos de códigos.
- Si se pulsa la tecla , se restaura el Tiempo de Retardo y la cerradura vuelve automáticamente al estado "CERRADO".
- El Código Tra. Fon. (A.I.) anula un Tiempo de Retardo, si no se ha definido lo contrario.
- Puede definirse una entrada para anular un Tiempo de Retardo.

5.4.7 Confirmación del Tiempo de Retardo



Una vez que el Tiempo de Retardo haya expirado, debe volver a introducirse un código a modo de confirmación, dentro de un periodo previamente programado. Se muestra el tiempo restante disponible para introducir el código. Se emite una "señal de PITIDO" cada 60 segundos. Si el código no está confirmado, la cerradura vuelve automáticamente al estado cerrado una vez que el contador llegue a 00:00.



¡Aviso!

- Si se pulsa la tecla , la cerradura vuelve automáticamente al estado "CERRADO".
- Si está activado el Modo Dual, proceda de la siguiente forma en la ventana de confirmación: Repita los dos códigos para la confirmación (el orden no es relevante).

5.4.8 Introducir el segundo código (Modo Dual activado)



Si el Modo Dual está activado, tienen que introducirse 2 códigos para abrir la cerradura. Este mensaje le solicita la introducción del segundo código.



¡Aviso!

El Código Master y el Código Tra. Fon. (A.I.) anulan el Modo Dual: la cerradura podrá abrirse sin ningún código adicional, si no se ha definido lo contrario.

5.4.9 Tiempo Penalización por intentos fallidos

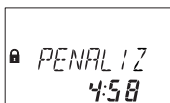

Se inicia una penalización de 5 minutos tras introducir cuatro códigos incorrectos consecutivamente durante la apertura o acceso al modo de programación. Durante este periodo no se aceptan introducciones de códigos, derivación ni cancelación. Se muestra el tiempo de penalización restante.

5.4.10 Desactivación Remota

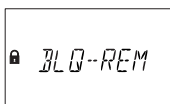

La apertura local de la cerradura puede deshabilitarse mediante una señal de bloqueo remoto. Cuando esté activada la Desactivación Remota, este mensaje se muestra en la pantalla mientras se cierra la cerradura.

5.4.11 Identificación con un código denegado

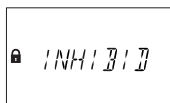

Los códigos pueden ser denegados por un código superior, es decir, declarados inválidos hasta una posible reasignación de sus derechos de identificación. La identificación con un código denegado se notifica con este mensaje. Si no se ha ejecutado la función seleccionada, la cerradura permanece sin modificar. Este mensaje también se muestra al intentar abrir la cerradura con un Código Manager o con el Código Master si el tipo de Código respectivo está ajustado a "no puede abrir".

5.4.12 El compartimento de las pilas ha sido abierto



Si se ha abierto el compartimento de las pilas, que también sirve como protección a la hora de desmontar la unidad de entrada. Este mensaje aparece cuando

- la cerradura está abierta cuando el compartimento para las pilas está abierto, y cuando
- la cerradura está cerrada y el compartimento para las pilas ha sido abierto y vuelto a cerrar.

El mensaje sólo puede borrarse introduciendo un Código Master o Código Manager válido.

5.4.13 Conectado con el Software de Programación



Cuando la cerradura está conectada al ordenador mediante un cable **USB** y está en progreso el intercambio de datos con el Software de Programación AS 284 (disponible opcionalmente), se muestra la ventana de la izquierda. Si no está operativa la Unidad de Entrada, todas las teclas estarán deshabilitadas.

5.4.14 Fuente de alimentación externa disponible



En la pantalla aparece un punto si está disponible alimentación externa en la cerradura. Este estado se actualiza al transcurrir cada hora.

5.5 Códigos de acceso

5.5.1 Jerarquía de códigos y formatos de código

Para la operación y programación están disponibles un Código Master, Códigos Manager, Códigos Usuario y un Código Tra. Fon. (A.I.). Cada código está formado por un número de 8 dígitos compuesto de un **ID** (identificación) y un **PIN** (Número de Identificación Personal).

- El ID (2 dígitos) está predefinido e identifica el tipo de código.
- El PIN (6 dígitos restantes) puede escogerse individualmente.

5.5.2 Tipos de código

El Código Master ajustado de fábrica 0 0 1 2 3 4 5 6 es idéntico en todas las cerraduras de este tipo y, por ello, no se recomienda para su uso diario. Tras la inicialización y comprobación, el Código Master debe cambiarse a un código escogido individualmente.

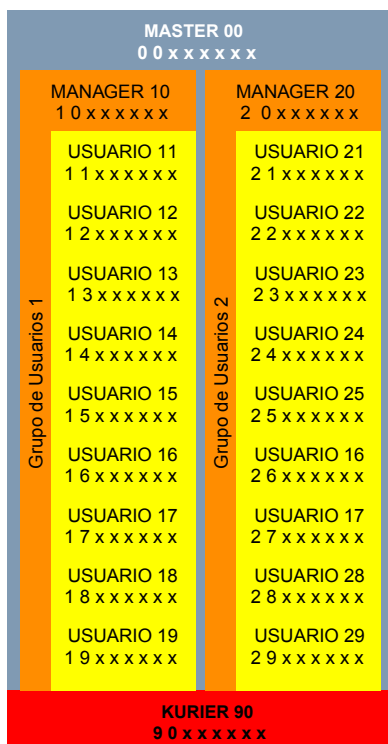



¡Importante!

Durante la puesta en marcha y el arranque de la unidad deben personalizarse todos los códigos.

No utilice nunca una combinación sencilla de números (p. ej. 11223344, 12345678) ni datos personales (p. ej. fechas de nacimiento). Por razones de seguridad, los códigos deberán modificarse regularmente.

5.5.2.1 Código Master

El Código Master es el código más importante en la jerarquía de códigos. **No puede** eliminarse.

Parámetro de fábrica: 0 0 1 2 3 4 5 6

Funciones: *apertura de la cerradura (incluso sólo en el Modo Dual)*
 alteración de todos los códigos
 acceso a una amplia gama de funciones



AS 284 Software de Programación

El Código Master puede definirse como uno que “no puede abrir la cerradura”. Por ello, si se introduce el Código Master para la apertura de la cerradura, esto se confirma con el mensaje “INHIBID”, la cerradura no se abre.



¡Advertencia!

Los códigos perdidos sólo pueden borrarse y redefinirse con un código de nivel superior.

Tenga en cuenta que un Código Master perdido no podrá ubicarse ni restaurarse bajo ninguna circunstancia. No existen los llamados “Código de anulación” o “Supercódigo”.

5.5.2.2 Códigos Manager

Están disponibles 2 Códigos Manager (del Código Manager 1 y Código Manager 2). Cada Código Manager puede administrar un grupo de Códigos Usuario.

Parámetro de fábrica: ningún código asignado

Funciones:

- apertura de la cerradura*
- alteración del código propio*
- activación, eliminación y alteración de los Códigos Usuario subordinados*
- rechazo y autorización del Grupo de Usuarios subordinado*
- alteración del Tiempo de Retardo subordinado y de la Ventana de Confirmación*
- activación de la función de Bloqueo Inmediato*
- lectura de la auditoría con el Visor de Auditoría AS 286*

5.5.2.3 Códigos Usuario

Pueden definirse un total de 18 Códigos Usuario en 2 grupos de hasta 9 códigos cada uno. Los Códigos Usuario pueden definirse incluso si no hay activado ningún Código Manager.

Parámetro de fábrica: ningún código asignado

Funciones:

- apertura de la cerradura*
- alteración del Código Usuario respectivo*

5.5.2.4 Código Tra. Fon. (A.I.)

Puede suministrarse 1 Código Tra. Fon. (A.I.) al personal que rellene o vacíe los contenedores asegurados (CIT - Servicios de dinero en tránsito) sin que haya tiempos de retardo programados relevantes.

Parámetro de fábrica: ningún código asignado

Funciones:

- apertura de la cerradura (incluso sólo en el Modo Dual) mediante la derivación del Tiempo de Retardo*
- alteración del código Tra. Fon. (A.I.)*

5.5.3 Función de Archivo

Todos los códigos, parámetros y datos (p. ej. periodos de bloqueo, tiempos de retardo, etc.) se restauran a los parámetros de fábrica. La pista de auditoría, el contador de apertura y el parámetro de fecha/hora no quedan alterados. Esta función sólo está disponible si se accede al Modo de Programación con un Código Master.

5.5.4 Código de coacción

Si la cerradura está conectada a un sistema externo de alarma, el operario podrá activar una alarma de coacción silenciosa (no detectable por el asaltante).

Para activar la alarma de coacción, tiene que **sumarse o restarse el valor 1 al último dígito del código**. Las alarmas de coacción pueden activarse con todos los tipos de código y en cualquier momento.

Ejemplo:	Código		Código de coacción
	00123456	---->	00123457 or 00123455
	00000000	---->	00000001 or 00000009
	00999999	---->	00999990 or 00999998

Si introduce el Código de coacción para la apertura de la cerradura, se inicia el ajuste del Tiempo de Retardo de Alarma.



¡Requisito!

Los Códigos de coacción sólo se reconocen si esta función está habilitada por el Código Master (→ Activación/Desactivación de la función Código de coacción - Submenú ANTICOA en la página 66).



¡Aviso!

Una vez introducido el Código de coacción, se mantiene el estado de coacción hasta que el Tiempo de Retardo de Alarma haya expirado y se haya abierto la cerradura (si se ha introducido un nuevo código que no sea de coacción).



AS 284 Software de Programación

- Están disponibles dos Retardos de Alarma:
 - el primero es válido para Master, Manager 1 y Usuarios 11 ... 19
 - el segundo es válido para Manager 2 y Usuarios 21 ... 29
- Los Retardos de Alarma pueden ajustarse de forma independiente (más largos o más cortos) a los Tiempos de Retardo normales.

5.6 Introducción de códigos

Los códigos se introducen en 2 grupos de 4 dígitos. Para introducir un código (abrir la cerradura o introducir el modo de programación) proceda de la siguiente forma:

1. Pulse cualquier tecla para activar la pantalla (en caso necesario). Aparece el estado de la cerradura (p. ej. "CERRADO").
2. Teclee el Código (p. ej. 11123456) usando las teclas <NUMERIC> (aparece un asterisco para cada dígito introducido).

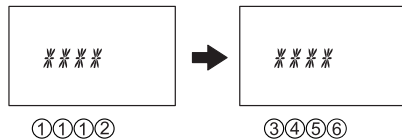

3. Pulse la tecla <ENTER> para confirmar el Código.



¡Aviso!

Durante la introducción del código puede distraerse a cualquier posible observador. Sólo los primeros 7 y el último dígito introducido se considerarán como un código.

- *Introduzca su código como de costumbre (al menos los 7 primeros dígitos) y siga añadiendo la combinación que desee.*
- *Introduzca el último dígito de su código y pulse la tecla <ENTER>. (Ejemplo: **00123458921031...256<ENTER>**)*

5.7 Procedimiento de apertura

La pantalla se apaga automáticamente cuando transcurre un 1 minuto sin que se pulse ninguna tecla.

1. Pulse cualquier tecla para activar la pantalla (en caso necesario). Aparece el estado de la cerradura.



2. Teclee el Código (p. ej. 11123456) usando las teclas <NUMERIC> (aparece una asterisco para cada dígito introducido). Pulse la tecla <ENTER> para confirmar el Código.

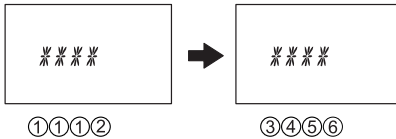

3. Si la unidad está ajustada el Modo Dual, introduzca un segundo código según se describe más arriba. Pulse la tecla <ENTER> para confirmar el Código.

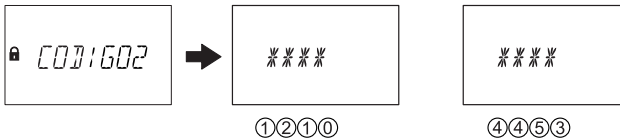

4. Si se ha programado un tiempo de retardo, aparece la ventana de Tiempo de Retardo, empieza a correr el Tiempo de Retardo programado y se muestra el tiempo restante. Se emite una señal de pitido cada 60 segundos. Una vez que el contador haya finalizado, se indicará el final del Tiempo de Retardo con otra señal de pitido.



Cuando el Tiempo de Retardo haya finalizado, aparecerá la ventana de confirmación, el tiempo de confirmación programado empieza a correr y se muestra el tiempo restante durante el cual se debe confirmar la apertura.



Axessor USB

Introduzca de nuevo el código de apertura como se describe en el apartado 2 y confírmelo con la tecla **<ENTER>**.

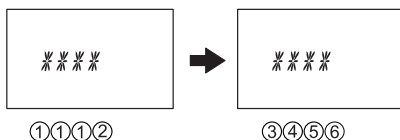

Si está activada la función Modo Dual, introduzca el segundo código como se describe anteriormente. Pulse la tecla **<ENTER>** para confirmar el código.

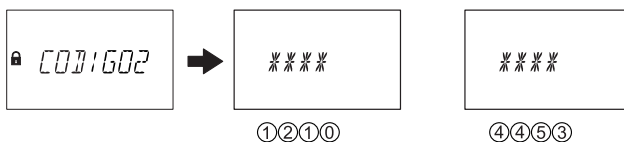

La cerradura se abre.



5. Abra la caja fuerte.
6. Si lo desea, continúe en el Modo de Programación (→ *Modo de programación en la página 39*).



¡Aviso!

No es posible la apertura bajo las siguientes condiciones:

- Tiempo Penalización por intentos fallidos (→ *página 29*).
- Durante el periodo de cierre activo (*Inmediato, Semanal, Vacaciones*) (→ *página 27* y *página 28*).
- Cuando el compartimento de las pilas esté abierto (→ *página 30*).
- Durante la Desactivación Remota (→ *página 29*).
- Conexión activa con el Software de Programación (→ *página 30*).

5.8 Procedimiento de cierre

La cerradura suele cerrarse automáticamente cuando el bloqueo está cerrado.



¡Aviso!

Dependiendo del diseño de la caja fuerte, el procedimiento de cierre puede realizarse en función de factores adicionales.

Póngase en contacto con el proveedor de la caja fuerte o consulte la sección (→ Instalación de la cerradura en la página 20).

6 Modo de programación

6.1 Manejo del modo de programación

6.1.1 Activación del modo de programación

1. Abra la cerradura (→ *Procedimiento de apertura en la página 36*).



2. Pulse la tecla <MODE>.

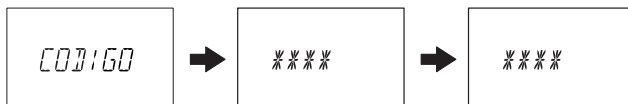

3. Introduzca el código, p. ej. "16023054" usando las teclas <NUMERIC> y confírmelo con la tecla <ENTER>.



Ahora se encuentra en el modo de programación. Se muestra el menú principal. El contenido del menú principal depende del código que haya introducido.



¡Importante!

Si no se pulsa ninguna tecla en el modo de programación en el transcurso de 1 minuto, la unidad vuelve automáticamente al modo de funcionamiento normal y la pantalla se apaga. Cualquier cambio no confirmado con la tecla <ENTER> y el mensaje "ACEPTAD" se perderá.

6.1.2 Navegación en el Modo de Programación

- Utilice la tecla <LEFT> y <RIGHT> para:
 - desplazarse a un elemento del menú principal o de algún submenú.
 - seleccionar un dígito o campo de entrada individual en la pantalla de parámetros.
- Utilice la tecla <ENTER> para confirmar los parámetros y las selecciones.
- Utilice la tecla <INFO/ESC> para salir de un parámetro o submenú sin realizar ninguna acción y saltar al siguiente nivel de menú superior.
- Utilice la tecla para borrar datos seleccionados de un submenú o elemento del menú.
- Utilice la tecla <MODE> para salir del Modo de Programación y volver al Modo de Funcionamiento Normal.

6.1.3 Modificar y guardar parámetros en el Modo de Programación

Para modificar un parámetro individual proceda de la siguiente forma:

1. Seleccione el parámetro que desee en el menú (p. ej. "HORA") y pulse la tecla <ENTER>.



2. Modifique el parámetro según las instrucciones para el parámetro correspondiente (→ Programación en la página 44).



3. Confirme el parámetro con la tecla <ENTER>.



4. En el siguiente diálogo de grabación, seleccione "SI" con la tecla <LEFT> o <RIGHT> (en caso necesario) y, a continuación, pulse la tecla <ENTER> para guardar el parámetro. Aparece brevemente el mensaje "ACEPTAD" y la unidad vuelve al parámetro correspondiente.



¡Aviso!

- El diálogo de modificación puede interrumpirse sin guardar en cualquier momento, pulsando la tecla <INFO/ESC>. No se guardará ningún cambio.
- El diálogo de grabación puede cancelarse seleccionando "NO" con la tecla <LEFT> o <RIGHT> y pulsando la tecla <ENTER>.

Axessor USB

6.1.4 Salir del Modo de Programación

Pulse la tecla <MODE> o pulse varias veces la tecla <INFO/ESC> (saltará al siguiente nivel de menú superior) para volver al modo de funcionamiento normal.



¡Importante!

Cualquier cambio no confirmado con la tecla <ENTER> y el mensaje “ACEPTAD” se perderá.

6.2 Vista general del menú

Los siguientes menús y submenús (parámetros) están disponibles en el Modo de Programación:

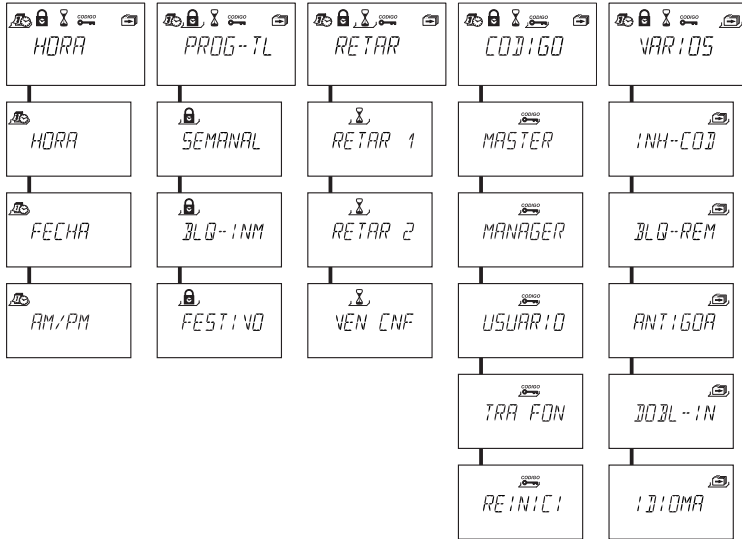

Menú “HORA” (parámetros de hora, formato de fecha y de hora)

Submenús: “HORA”, “FECHA”, “AM/PM”



Menú “PROG-TL” (configuración periodos de bloqueo)

Submenús: “SEMANAL”, “BLQ-INM”, “FESTIVO”



Menú “RETARDO” (configuración de Tiempos de Retardo)

Submenús: “RETARDO 1”, “RETARDO 2”, “VEN CNF”



Menú “CODIGO” (modificación de códigos)

Submenús: “MASTER”, “MANAGER”, “USUARIO”, “TRA FON”, “REINICI”



Menú VARIOS (acceso a parámetros adicionales)

Submenús: “INH-COD”, “BLQ-REM”, “ANTICOA”, “DOBL-IN”, “IDIOMA”

6.4 Programación



¡Requisito!

Para habilitar la programación, la cerradura debe permanecer abierta durante todo el procedimiento de programación.



¡Importante!

Si no se pulsa ninguna tecla durante 1 minuto en el Modo de Programación, la pantalla se apagará y saldrá automáticamente del Modo de Programación. Se perderán todas las entradas que no se hayan guardado.



6.4.1 Menú HORA

6.4.1.1 Ajuste de tiempo; Submenú HORA

Autorización: **Código Master**

1. Seleccione el submenú "HORA".



2. Pulse la tecla **<ENTER>**. Se muestra la hora ajustada actualmente.



3. Introduzca la hora usando las teclas **<NUMERIC>**. Una vez seleccionado cada número, el cursor se mueve automáticamente un dígito a la derecha. Utilice la tecla **<LEFT>** o **<RIGHT>** para seleccionar un dígito individual que desee modificar.



¡Aviso!

Si está activado el formato de hora "AM/PM" (→ Ajuste del formato de hora en la página 46), la hora deberá introducirse en el formato de 12 horas (p. ej. 14:25 como 02:25 PM). El sufijo AM o PM puede seleccionarse con la tecla **<RIGHT>**.

4. Pulse la tecla **<ENTER>** y confirme el parámetro en el diálogo de grabación.



6.4.1.2 Ajuste de tiempo; Submenú FECHA

Autorización: **Código Master**

3. Seleccione el submenú "FECHA".



2. Pulse la tecla <ENTER>. Se muestra la fecha ajustada actualmente.



3. Mueva el cursor al límite izquierdo usando la tecla <LEFT>. Introduzca el mes (2 dígitos: enero= 01, febrero= 02, ... diciembre= 12), el día (2 dígitos) y el año (4 dígitos) usando las teclas <NUMERIC>. Una vez introducido cada dato, el cursor se mueve automáticamente un dígito a la derecha. Utilice la tecla <LEFT> o <RIGHT> para seleccionar un dígito individual que desee modificar.
4. Pulse la tecla <ENTER> para confirmar el tiempo ajustado en el diálogo de grabación.



¡Aviso!

Los días respectivos de la semana y los años bisiestos se calculan automáticamente con el calendario interno (rango de calendario: Ene-1-2002 ... Dic-31-2099).



6.4.1.3 Ajuste del formato de hora

Submenú AM/PM: Autorización: **Código Master**

1. Seleccione el submenú "AM/PM".



2. Pulse la tecla **<ENTER>**. Se muestra el formato de hora ajustado actualmente.



3. Seleccione "ON" u "OFF" mediante la tecla **<LEFT>** o **<RIGHT>**.



¡Aviso!

Con "AM/PM ON" la hora se muestra en el formato de 12 horas (1:00 – 12:59 con el sufijo AM (ante meridiem = antes del mediodía) o PM (post meridiem = después del mediodía).

Con "AM/PM OFF" la hora se muestra en el formato de 24 horas (00:00 – 23:59).

4. Pulse la tecla **<ENTER>** para confirmar el parámetro en el diálogo de grabación.

Axessor USB



6.4.2 Menú PROG-TL

6.4.2.1 Configuración de Periodos de Bloqueo Semanal - Submenú SEMANAL

Pueden definirse hasta 16 ventanas de tiempo repetidas semanalmente durante las que la cerradura no podrá abrirse (p. ej. horas de apertura fuera del horario comercial).

Autorización: **Código Master**

6.4.2.1.1 Adición de un Periodo de Bloqueo Semanal

1. Seleccione el submenú "SEMANTAL".



2. Pulse la tecla <ENTER>. Si ya está definido algún Periodo de Bloqueo Semanal, se muestran los parámetros para el punto de inicio del primer Periodo de Bloqueo.



3. Pulse la tecla <LEFT> o <RIGHT> hasta que aparezca "<-- + -->".

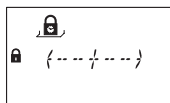

¡Aviso!

Si ya se ha definido el número máximo de 16 Periodos de Bloqueo Semanal se muestra "<-- -- -->". No puede definirse ningún Periodo de Bloqueo adicional.

4. Pulse la tecla <ENTER>.
5. Utilice las teclas <NUMERIC> para ajustar el día y la hora del **punto de inicio del Periodo de Bloqueo** (indicado mediante el símbolo "cerradura cerrada").

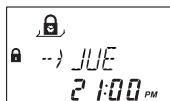



¡Aviso!

La introducción de la hora y del día dependen del parámetro AM/PM (→ Ajuste del formato de hora en la página 46).

Si el formato de hora está ajustado a 12 horas (AM/PM On), los días de la semana quedarán numerados de la siguiente forma: domingo= 1, lunes= 2, ... sábado= 7;

Si el formato de hora está ajustado a 24 horas (AM/PM Off), los días de la semana quedarán numerados de la siguiente forma: lunes= 1, martes= 2, ... domingo= 7.

6. Pulse la tecla <ENTER> para confirmar el parámetro en el diálogo de grabación.
7. Utilice las teclas <NUMERIC> para ajustar el día (→ nota bajo el paso 5) y la hora del **punto final del Periodo de Bloqueo** (indicado mediante el símbolo “cerradura abierta”).



8. Pulse la tecla <ENTER> para confirmar el parámetro en el diálogo de grabación.
9. Repita los pasos del 2 al 7 para definir otros Periodos de Bloqueo o pulse la tecla <Info/Esc> para salir de la función.



¡Aviso!

- Los Periodos de Bloqueo Semanal pueden durar 1 minuto para 6 días, 23 horas y 59 minutos.
- Entre dos Periodos de Bloqueo Semanal es posible la apertura. Por ello, el intervalo de tiempo debe ser superior al: Tiempo de Retardo definido (o Tiempo de Retardo de Alarma, si es más prolongado) + la Ventana de Confirmación + un minuto adicional.
- Los Periodos de Bloqueo Semanal se guardan en orden cronológico, comenzando por el lunes.

6.4.2.1.2 Modificación de un Periodo de Bloqueo Semanal existente

Proceda según lo descrito para añadir un nuevo Periodo de Bloqueo Semanal (→ Adición de un Periodo de Bloqueo Semanal en la página 47). En lugar de “<- + ->”, seleccione el Periodo de Bloqueo Semanal que desee modificar y sobrescríbalo.

Axessor USB

6.4.2.1.3 Borrado de un Periodo de Bloqueo Semanal existente

1. Seleccione el submenú "SEMANAL".



2. Pulse la tecla <ENTER>. Se muestra el punto de inicio del primer Periodo de Bloqueo Semanal definido.
3. Utilice la tecla <LEFT> o <RIGHT> para seleccionar el punto de inicio del Periodo de Bloqueo Semanal (indicado mediante el símbolo "cerradura cerrada") que desee borrar.

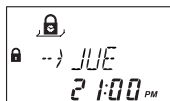

4. Pulse la tecla .
5. En el siguiente diálogo de eliminación, seleccione "SI" con la tecla <LEFT> o <RIGHT> y, a continuación, pulse la tecla <ENTER>. Se borrará el Periodo de Bloqueo correspondiente.

6.4.2.2 Activación de un Bloqueo Inmediato - Submenú BLQ-INM

Esta función permite activar un Periodo de Bloqueo de forma inmediata. Una vez cerrado el candado **no podrá** abrirse durante el tiempo programado.

Ejemplo: Para periodos comerciales breves debido a días festivos, puede saltarse la hora hasta el comienzo del Periodo de Bloqueo regular.

Autorización: **Código Master o cualquier Código Manager**



AS 284 Software de Programación

- Sólo si los Códigos Manager están definidos como: "pueden activar Bloqueo Inmediato"; este parámetro está disponible con Códigos Manager.
- Sólo si los Códigos Usuario están definidos como: "pueden activar Bloqueo Inmediato"; este parámetro está disponible con Códigos Usuario.

1. Seleccione el submenú "BLQ-INM".

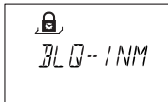

2. Pulse la tecla <ENTER>.



3. Si utiliza las teclas <NUMERIC> para ajustar la duración en horas, el Bloqueo Inmediato debería activarse una vez que la cerradura esté cerrada.
4. Pulse la tecla <ENTER> para confirmar los parámetros en el diálogo de grabación.



¡Aviso!

- La duración máxima es 144 horas.
- La sobrescritura con "000:00" desactivará el Bloqueo Inmediato.
- El Bloqueo Inmediato no está relacionado con la Fecha/Hora. Por ello, si cambia el parámetro Fecha/Hora, el Bloqueo Inmediato no puede derivarse.

6.4.2.3 Configuración de Periodos de Bloqueo Vacaciones - Submenú VACACIONES

Esta función permite definir hasta 22 ventanas de tiempo relativas a la fecha durante la que la cerradura no podrá abrirse (p. ej. durante las vacaciones o en días festivos).

Autorización: **Código Master**

6.4.2.3.1 Adición de un Periodo de Bloqueo Vacaciones

1. Seleccione el submenú "FESTIVO".



2. Pulse la tecla <ENTER>. Si ya está definido algún Periodo de Bloqueo Vacaciones, se muestran los parámetros para el punto de inicio del primer Periodo de Bloqueo.

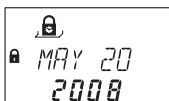

3. Pulse la tecla <LEFT> o <RIGHT> hasta que aparezca "<-- + -->".

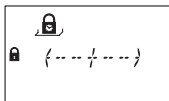

¡Aviso!

Si ya se ha definido el número máximo de 22 Periodos de Bloqueo Vacaciones se muestra "<----->". No puede definirse ningún Periodo de Bloqueo adicional.

4. Pulse la tecla <ENTER>.
5. Utilice las teclas <NUMERIC> para ajustar el mes (enero= 01, febrero= 02, ... diciembre= 12), el día y el año del **punto de inicio del Periodo de Bloqueo Vacaciones** (indicado mediante el símbolo "cerradura cerrada").



6. Pulse la tecla <ENTER> para confirmar los parámetros en el siguiente diálogo de grabación.

7. Utilice las teclas **<NUMERIC>** para ajustar el mes (enero= 01, febrero= 02, ... diciembre= 12), el día y el año del **punto final del Periodo de Bloqueo Vacaciones** (indicado mediante el símbolo “**cerradura abierta**”).



8. Pulse la tecla **<ENTER>** para confirmar los parámetros en el siguiente diálogo de grabación.



¡Aviso!

- *Los periodos de bloqueo Vacaciones duran desde las 00:00:00 (12:00 AM) del primer día hasta las 23:59:59 (11:59:59 PM) del último.*
- *La duración máxima de un periodo de bloqueo Vacaciones está limitada a 35 días.*
- *Entre dos periodos de bloqueo Vacaciones debe respetarse un intervalo de tiempo de al menos 1 día. Excepción: 28 Feb – 1 Mar debido al año bisiesto.*
- *Los periodos de bloqueo Vacaciones se guardan en orden cronológico.*
- *Durante un periodo de bloqueo Vacaciones en curso, los periodos de bloqueo Semanal (→ Configuración de Periodos de Bloqueo Semanal - Submenú SEMANAL en la página 47) posiblemente definidos no tienen efecto; prevalece el periodo de bloqueo Vacaciones.*
- *Si introduce “0000” para el año de inicio y el año de fin, el Periodo de Bloqueo Vacaciones se repetirá cada año.*
- *Si la fecha de fin de un periodo de bloqueo Vacaciones repetido anualmente es el último día de febrero, se recomienda ajustarla al 29 de febrero para incluir también los años bisiestos.*

6.4.2.3.2 Modificación de un Periodo de Bloqueo Vacaciones existente

Proceda según lo descrito para añadir un nuevo Periodo de Bloqueo Vacaciones (→ *Adición de un Periodo de Bloqueo Vacaciones en la página 51*). En lugar de “<- - + ->”, seleccione el Periodo de Bloqueo Vacaciones que desee modificar y sobrescríbalo.

6.4.2.3.3 Borrado de un Periodo de Bloqueo Vacaciones existente

1. Seleccione el submenú "Festivo".



2. Pulse la tecla <ENTER>. Se muestra el punto de inicio del primer Periodo de Bloqueo Vacaciones definido.
3. Utilice la tecla <LEFT> o <RIGHT> para seleccionar el punto de inicio del Periodo de Bloqueo Vacaciones (indicado mediante el símbolo "cerradura cerrada") que desee borrar.



4. Pulse la tecla .
5. En el siguiente diálogo de eliminación, seleccione "SI" con la tecla <LEFT> o <RIGHT> y, a continuación, pulse la tecla <ENTER>.



¡Importante!

Una vez que hayan transcurrido, los Periodos de Bloqueo Vacaciones que tengan un año de valor (no 0000), se borrarán automáticamente. Esto también se aplica si la fecha se ajusta accidentalmente a una fecha futura y, a continuación, se restaura a una fecha en el pasado.



6.4.3 Menú RETARDO

6.4.3.1 Ajuste/desactivación de Tiempos de Retardo - Submenús RETARDO 1...2

Una vez se introduzca un código válido, la cerradura sólo se abrirá una vez que haya expirado el tiempo de retardo configurado. Un tiempo de retardo puede ajustarse entre 0 (desactivado, sin tiempo de retardo) y 99 minutos. Pueden programarse dos Tiempos de Retardo:

- Tiempo de Retardo 1: válido para Master, Manager 1 y Usuarios 11 ... 19
- Tiempo de Retardo 2: válido para Manager 2 y Usuarios 21 ... 29.

Autorización: **Código Master o Código Manager**

1. Seleccione el submenú "RETARDO 1" o "RETARDO 2".



2. Pulse la tecla <ENTER>. Se muestra el Tiempo de Retardo ajustado actualmente.



3. Utilice las teclas <NUMERIC> para ajustar el Tiempo de Retardo que desee (rango de ajuste "00:00" (desactivado, sin Tiempo de Retardo) a "99:00" minutos).



¡Aviso!

- *Tras su envío, los Tiempos de Retardo se desactivan (ajustar a "00:00").*
- *El valor máximo programable de un Tiempo de Retardo puede estar limitado por el intervalo de tiempo mínimo entre dos Periodos de Bloqueo Semanal (➔ Adición de un Periodo de Bloqueo Semanal en la página 47).*
- *Introduzca un Código Tra. Fon. (A.I.) que abra una cerradura sin ningún Tiempo de Retardo.*

4. Pulse la tecla <ENTER> para confirmar el parámetro en el diálogo de grabación.



AS 284 Software de Programación

- Pueden configurarse dos Tiempos de Retardo de Alarma:
 - Tiempo de Retardo de Alarma 1: válido para Master, Manager 1 y Usuarios 11 ... 19
 - Tiempo de Retardo de Alarma 2: válido para Manager 2 y Usuarios 21 ... 29.
 - Los Retardos de Alarma pueden ajustarse de forma independiente (más largos o más cortos) a los Tiempos de Retardo normales.
 - También es posible suprimir los Tiempos de Retardo con una señal externa (→ Conexiones externas a la cerradura en la página 23). Esto permite abrir la cerradura (p. ej. para vaciar cajeros automáticos) sin un Tiempo de Retardo.
-

6.4.3.2 Configuración de la Ventana de Confirmación - Submenú VEN CNF

Para prevenir que la cerradura se abra automáticamente una vez que haya transcurrido el Tiempo de Retardo, se mostrará una ventana de confirmación durante la que tendrá que volver a introducir un código dentro de un cierto tiempo.

Autorización: **Código Master o cualquier Código Manager**

1. Seleccione el submenú "VEN CNF".



2. Pulse la tecla <ENTER>. Se muestra el tiempo de confirmación ajustado.

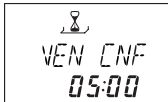

3. Utilice las teclas <NUMERIC> para ajustar el tiempo de confirmación que desee (rango de ajuste de "1:00" a "99:00" minutos).



¡Aviso!

- *Tras el envío, la Ventana de Confirmación se ajusta a 5 minutos.*
- *El valor mínimo es 1 minuto.*
- *El valor máximo programable de un Tiempo de Retardo puede estar limitado por el intervalo de tiempo mínimo entre dos Periodos de Bloqueo Semanal (➔ Adición de un Periodo de Bloqueo Semanal en la página 47).*
- *La Ventana de Confirmación no puede desactivarse.*

4. Pulse la tecla <ENTER> para confirmar el parámetro en el diálogo de grabación.



6.4.4 Menú CODIGO

La siguiente tabla muestra las autorizaciones de códigos para realizar modificaciones (para una vista general de los tipos de código disponibles (→ *Tipos de código en la página 31*).

Puede modificarse por el propietario de...	Código Master	Códigos Manager	Códigos Usuario	Código Tra. Fon. (A.I.)
Código Master	M	A M D	A M D	A M D
Código Manager respectivo	–	M	A M D	–
Códigos Usuario respectivos	–	–	M	–
Código Tra. Fon. (A.I.)	–	–	–	M

Legenda: **A** Activar **M** Modificar **D** Borrar

6.4.4.1 Cambio del Código Master - Submenú MASTER

Autorización: **Código Master**

1. Seleccione el submenú “**MASTER**”.



2. Pulse la tecla <ENTER>.



3. Seleccione “SI” (usando la tecla <LEFT> o <RIGHT>) y, a continuación, pulse la tecla <ENTER>.

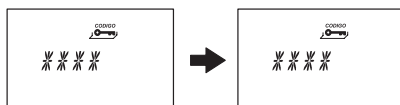

4. Utilice las teclas <NUMERIC> para introducir el nuevo código.
5. Pulse la tecla <ENTER> para confirmar.

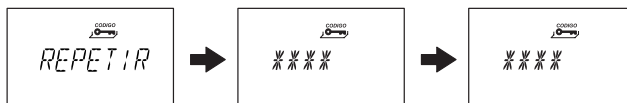

6. Se muestra brevemente “REPETIR” para solicitarle que vuelva a introducir el mismo código para la confirmación. Utilice las teclas <NUMERIC> para volver a introducir el mismo código.
7. Pulse la tecla <ENTER> para confirmar.

6.4.4.2 Ajuste de los Códigos Manager - Submenú MANAGER

Autorización: **Código Master o Código Manager respectivo**

1. Seleccione el submenú "**MANAGER**".



2. Pulse la tecla **<ENTER>**.
3. Este paso sólo debe realizarse si el modo de programación se introdujo con el Código Master o con el Código Doble Intervención (Manager): utilice la tecla **<LEFT>** o **<RIGHT>** para seleccionar el Código Manager que desee modificar (los Códigos Manager ya activados se muestran como "UTIL", y los códigos no activados como "-----").



4. Pulse la tecla **<ENTER>**. Si ha seleccionado un código ya activado, se le preguntará si desea o no modificar el código.



5. Seleccione "SI" (usando la tecla **<LEFT>** o **<RIGHT>**) y, a continuación, pulse la tecla **<ENTER>**.



6. Utilice las teclas **<NUMERIC>** para introducir el nuevo código.
7. Pulse la tecla **<ENTER>** para confirmar.

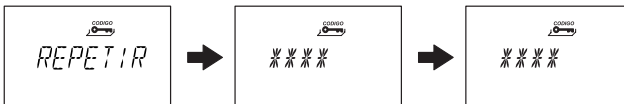

8. Se muestra brevemente "REPETIR" para solicitarle que vuelva a introducir el mismo código para la confirmación. Utilice las teclas **<NUMERIC>** para volver a introducir el mismo código.
9. Pulse la tecla **<ENTER>** para confirmar.

6.4.4.3 Ajuste de los Códigos Usuario - submenú USUARIO

Autorización: **Código Master, Código Manager respectivo o Código Usuario respectivo**

1. Seleccione el submenú “**USUARIO**”.

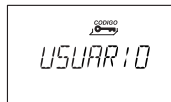

2. Pulse la tecla **<ENTER>**.
3. Este paso sólo debe realizarse si el modo de programación se introdujo con el Código Master o con un Código Manager: utilice la tecla **<LEFT>** o **<RIGHT>** para seleccionar el Código Usuario que desee modificar (los Códigos Usuario ya activados se muestran como “UTIL”, y los códigos no activados como “-----”).



4. Pulse la tecla **<ENTER>**. Si ha seleccionado un código ya activado, se le preguntará si desea o no modificar el código.



5. Seleccione “SI” (usando la tecla **<LEFT>** o **<RIGHT>**) y, a continuación, pulse la tecla **<ENTER>**.

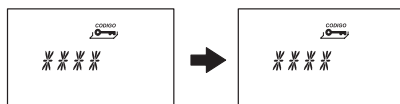

6. Utilice las teclas **<NUMERIC>** para introducir el nuevo código.
7. Pulse la tecla **<ENTER>** para confirmar.

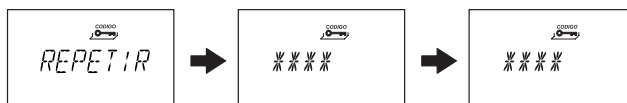

8. Se muestra brevemente “REPETIR” para solicitarle que vuelva a introducir el mismo código para la confirmación. Utilice las teclas **<NUMERIC>** para volver a introducir el mismo código.
9. Pulse la tecla **<ENTER>** para confirmar.

6.4.4.4 Ajuste del Código Tra. Fon. (A.I.) - submenú TRA FON

Autorización: **Código Master o Código Tra. Fon. (A.I.)**

1. Seleccione el submenú "TRA FON".



2. Pulse la tecla <ENTER>.



3. Un Código Tra. Fon. (A.I.) ya activado se indica mediante "UTIL", y un Código Tra. Fon. (A.I.) no activado se indica mediante "- - - -". Pulse la tecla <ENTER>. Si ha seleccionado un Código Tra. Fon. (A.I.) ya activado, se le preguntará si desea o no modificar el código.



4. Seleccione "SI" (usando la tecla <LEFT> o <RIGHT>) y, a continuación, pulse la tecla <ENTER>.

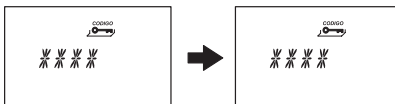

5. Utilice las teclas <NUMERIC> para introducir el nuevo código.
6. Pulse la tecla <ENTER> para confirmar.

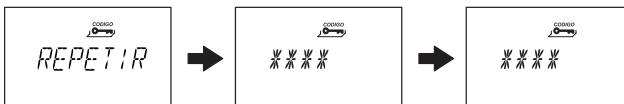

7. Se muestra brevemente "REPETIR" para solicitarle que vuelva a introducir el mismo código para la confirmación. Utilice las teclas <NUMERIC> para volver a introducir el mismo código.
8. Pulse la tecla <ENTER> para confirmar.

6.4.4.5 Restaurar todo el sistema de cerradura de caja fuerte Axessor USB a los valores de fábrica - submenú REINICI



¡Importante!

El uso de la Función de Archivo borrará todos los códigos y ajustará todos los parámetros como el Tiempo de Retardo, función de Bloqueo, Modo Dual, idioma de pantalla, entradas, salidas, etc. a los valores ajustados de fábrica. La fecha/hora, el contador de apertura y la pista de auditoría permanecerán sin modificar.

- Antes de continuar, tenga en cuenta que se borrarán todos los datos.
- Se recomienda guardar los datos con el Software de Programación AS 284 antes de archivarlos.
- Preste atención a que los códigos no pueden guardarse.

Autorización: **Código Master**

1. Seleccione el submenú "REINICI".



2. Pulse la tecla <ENTER>.



3. Se le preguntará si está o no seguro de restaurar todos los datos de Axessor USB a los ajustes por defecto. Seleccione "SI" (usando la tecla <LEFT> o <RIGHT>) y, a continuación, pulse la tecla <Enter>. Todos los datos se restauran a los ajustes por defecto.

6.4.4.6 Modificación de un código

Autorización: → **Códigos de acceso en la página 31**

1. Seleccione el menú “**CODIGO**”.



2. Pulse la tecla <ENTER>.
3. Este paso sólo debe realizarse si se introdujo el Modo de Programación con un código de un nivel superior que el que desea modificar: utilice la tecla <LEFT> o <RIGHT> para seleccionar el tipo de código (p. ej. “Usuario”) que desee alterar. Pulse la tecla <ENTER>. Utilice la tecla <LEFT> o <RIGHT> para seleccionar el **Código** (p. ej. “Usuario 11”) que desee alterar.
4. Pulse la tecla <ENTER>. Se le preguntará si desea o no modificar el código.



5. Seleccione “SI” (usando la tecla <LEFT> o <RIGHT>) y, a continuación, pulse la tecla <ENTER>.



6. Utilice las teclas <NUMERIC> para introducir el nuevo código.
7. Pulse la tecla <ENTER> para confirmar.

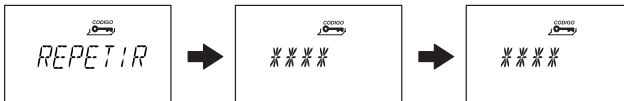

8. Se muestra brevemente “REPETIR” para solicitarle que vuelva a introducir el mismo código para la confirmación. Utilice las teclas <NUMERIC> para volver a introducir el mismo código.
9. Pulse la tecla <ENTER> para confirmar.

6.4.4.7 Borrar un código

Autorización: → **Códigos de acceso en la página 31**

1. Seleccione el menú “CODIGO”.



2. Pulse la tecla <ENTER>.
3. Utilice la tecla <LEFT> o <RIGHT> para seleccionar el tipo de código (p. ej. “Usuario”) que desee alterar y, a continuación, pulse la tecla <ENTER>.



4. Utilice la tecla <LEFT> o <RIGHT> para seleccionar el **Código** (p. ej. “Usuario 11”) que desee alterar.



5. Pulse la tecla . Se le preguntará si desea o no borrar el código.



6. Seleccione “SI” (usando la tecla <LEFT> o <RIGHT>) y, a continuación, pulse la tecla <ENTER>.
7. Pulse la tecla <ENTER> para confirmar la eliminación.



¡Aviso!

- El Código Master no puede eliminarse.
- Una vez borrado un Código Manager, el grupo correspondiente de Códigos Usuario permanece sin modificar y no será borrado.



6.4.5 Menú VARIOS

6.4.5.1 Activación/Desactivación del Rechazo de Código - Submenú INH-COD

Un código de nivel superior puede rechazar el acceso para códigos de nivel más bajo hasta una posible reasignación de sus derechos de identificación. Como ejemplo "los turnos rotatorios" pueden bloquearse y volver a asignarse una vez que inicien su turno.

Puede rechazarse el acceso a un Grupo de Usuarios completo (con o sin el Código Manager correspondiente).

Autorización: Código Master o cualquier Código Manager

1. Seleccione el submenú "INH-COD".

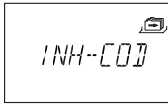

2. Pulse la tecla <ENTER>. Se muestra el estado de Rechazo de Código del Grupo de Usuarios 1.



3. Utilice la tecla <LEFT> o <RIGHT> para seleccionar el Grupo de Usuarios o Manager que desee.
4. Pulse la tecla <ENTER> para confirmar la selección.



5. Utilice la tecla <LEFT> o <RIGHT> para **activar** ("INH-COD ON", **acceso rechazado**) o **desactivar** ("INH-COD OFF", **acceso permitido**) el Rechazo de Código para el Grupo de Usuarios o Manager correspondiente.
6. Pulse la tecla <ENTER> para confirmar el parámetro en el diálogo de grabación.
7. Repita los pasos 2 a 5 para todos los Grupos de Usuarios y Managers que desee.



AS 284 Software de Programación

- Puede rechazarse individualmente a cada uno de los Usuarios.
- Podrá rechazarse a un Usuario incluso si el código aún no está programado.
- Al abrir el submenú Rechazo de Código, los grupos de código con una mezcla de códigos rechazados y permitidos se indican con "<- □ - □->" en la pantalla.

6.4.5.2 Activación/Desactivación de Desactivación Remota - Submenú BLQ-REM

La apertura de la cerradura puede deshabilitarse mediante una señal externa. Esta función puede utilizarse, p. ej., cuando desee una identificación adicional (credencial, biometría) o para prevenir la apertura durante determinadas circunstancias (p. ej. cuando está activado el sistema de alarma).



¡Aviso!

La función no estará activada cuando la cerradura esté abierta; la cerradura podrá manejarse como de costumbre.

Autorización: **Código Master**

1. Seleccione el submenú “**BLQ-REM**”.

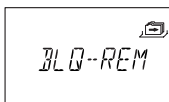

2. Pulse la tecla **<ENTER>**. Se muestra el estado actualmente ajustado de la función Desactivación Remota (por defecto: “OFF”).

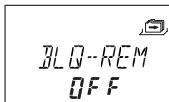

3. Utilice la tecla **<LEFT>** o **<RIGHT>** para **activar** (“**BLQ-REM ON**”) o **desactivar** (“**BLQ-REM OFF**”) la función de Desactivación Remota.
4. Pulse la tecla **<ENTER>** para confirmar el parámetro en el diálogo de grabación.

6.4.5.3 Activación/Desactivación de la función Código de coacción - Submenú ANTICOA

Si la cerradura está conectada a un sistema externo de alarma, podrá activarse una alarma de coacción silenciosa (no detectable por el asaltante) introduciendo un Código de coacción (→ *Código de coacción en la página 34*).

Los Códigos de coacción se reconocen si se ha activado esta función.

La introducción del Código de coacción para abrir la cerradura también inicia el Tiempo de Retardo de Alarma definido.

Autorización: Código Master

1. Seleccione el submenú "ANTICOA".



2. Pulse la tecla <ENTER>. Se muestra el estado actualmente ajustado del Código de coacción (por defecto: "OFF").



3. Utilice la tecla <LEFT> o <RIGHT> para **activar** ("ANTICOA ON") o **desactivar** ("ANTICOA OFF") el reconocimiento del Código de coacción.
4. Pulse la tecla <ENTER> para confirmar el parámetro en el diálogo de grabación.



AS 284 Software de Programación

- *El Retardo de Alarma puede ajustarse de forma independiente (más largo o más corto) al Tiempo de Retardo.*
-

6.4.5.4 Activación/Desactivación del Modo Dual - Submenú DOBL-IN

La cerradura puede ajustarse de forma que requiera 2 códigos para su apertura. Puede utilizarse cuando sólo haya 2 personas que puedan abrir la cerradura.

Autorización: **Código Master**

1. Seleccione el submenú "DOBL-IN".

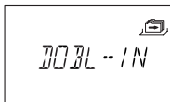

2. Pulse la tecla <ENTER>. Se muestra el estado ajustado actualmente del Modo Dual (por defecto: "OFF").

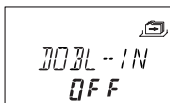

3. Utilice la tecla <LEFT> o <RIGHT> para **activar** ("DOBL-IN ON") o **desactivar** ("DOBL-IN OFF") el Modo Dual.
4. Pulse la tecla <ENTER> para confirmar el parámetro en el diálogo de grabación.



¡Aviso!

- El Código Master (si está ajustado a "Master puede abrir la Cerradura") y el Código Tra. Fon. (A.I.) pueden abrir la cerradura sin un código secundario.
- Si está activado Tiempo de Retardo de Apertura:
 - tienen que volver a introducirse dos códigos para la verificación en la Ventana de Confirmación, una vez que haya transcurrido el Tiempo de Retardo. Aquí vuelven a aplicarse los parámetros de Modo Dual arriba mencionados.
 - si se introdujeron dos códigos, se aplicará el retardo de apertura del último código. Excepción: si el primer código introducido fue un Código de coacción, se aplicará su Tiempo de Retardo de Alarma.
 - si se introduce primero un Código Master o un Código Tra. Fon. (A.I.) en la Ventana de Confirmación, no se requiere un segundo código para la confirmación.



AS 284 Software de Programación

- El Código Master puede definirse como uno que "no puede abrir". Si está así definido, el Código Master no puede usarse para abrir la cerradura ni para iniciar el Tiempo de Retardo. En lugar de eso, se muestra el mensaje "INHIBID". Sin embargo, si solo hay un código operable programado en Modo Dual, el Código Master podrá abrir.

6.4.5.5 Ajuste del idioma de pantalla - Submenú IDIOMA

El idioma del sistema ajustado por defecto es inglés. Si lo desea, podrá ajustar otro idioma de pantalla.



¡Aviso!

- El idioma de pantalla también se puede configurar sin indicar el código mediante la visualización del idioma en el menú de información.

Autorización: **Código Master o cualquier Código Manager**

1. Seleccione el submenú "IDIOMA".



2. Pulse la tecla <ENTER>. Se muestra el idioma de pantalla ajustado actualmente (por defecto: "ENGLISH").



3. Utilice la tecla <LEFT> o <RIGHT> para seleccionar el idioma de pantalla que desea.
4. Pulse la tecla <ENTER> para confirmar el parámetro en el diálogo de grabación.

7 Mantenimiento

7.1 Limpieza

En caso necesario, limpie el exterior de la Unidad de Entrada con un trapo suave humedecido con un producto de limpieza doméstico ligero



¡Advertencia!

- No utilice de ningún modo productos de limpieza que contengan disolventes u otras sustancias agresivas.
- Asegúrese de que el líquido no esté en contacto con la Unidad de Entrada.

7.2 Sustitución de las pilas

La Unidad de Entrada está alimentada mediante tres **pilas ALCALINAS de 1,5 voltios o pilas de litio de 1,5 voltios (tipo AM3, AA)** con una vida útil de aprox. 2 a 3 años (casi el doble con las pilas de litio).



Las pilas deben sustituirse una vez que aparezca el símbolo “batería baja” en la pantalla, al menos si el texto le ordena “CAMBIAR BATER”. La cerradura permanece completamente operativa hasta que la tensión de la batería caiga por debajo del valor requerido para el funcionamiento correcto.

Proceda de la siguiente forma:

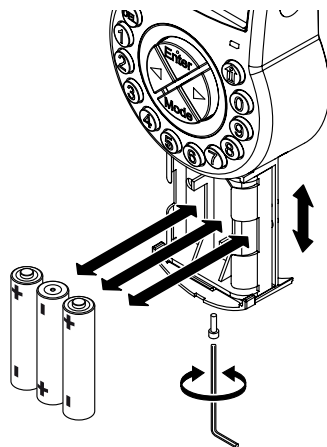

1. Desatornille el compartimento de las pilas del fondo de la Unidad de Entrada.
2. Deslice con cuidado el compartimento de las pilas hasta que llegue a un tope.
3. Sustituya las pilas gastadas por 3 nuevas del mismo tipo (3x AA mignon, del tipo alcalinas o de litio). **Respete la polaridad** (véase símbolos de polaridad en los compartimentos).



¡Advertencia!

Si la cerradura no recibe alimentación durante más de 5 minutos, el reloj interno se interrumpirá y se restaurará a la última hora del reloj. Todos los otros parámetros se guardan en la memoria protegida ante caída de tensión de la Unidad de Entrada. Para volver a ajustar la fecha y la hora (→ Menú HORA en la página 44).

- En cuanto introduzca las pilas, se iniciará una prueba rutinaria. Aparecen sucesivamente las siguientes pantallas (la versión puede variar) y suena la “señal de PITIDO”:



- Cierre el compartimento de las pilas y fíjelo con el tornillo. Espere hasta que vuelva a aparecer el mensaje de error “CMP-BAT ABIERTO”.



- Confirme el mensaje introduciendo el Código Master o uno de los Códigos Manager. La cerradura se abre y se vuelve a cerrar transcurrido el tiempo de apertura ajustado. La cerradura está en el modo de funcionamiento normal.

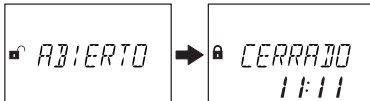

Si no hay ninguna reacción en el Código Master o en el Código Manager: cierre la cerradura **con la puerta abierta**.

Si sigue sin haber reacción: espere 2 minutos y vuelva a introducir el Código Master o el Código Manager.



¡Importante!

No deseche las pilas gastadas en la basura doméstica. Devuelva las pilas gastadas al comercio donde las adquirió o deséchelas según las normativas locales aplicables.

7.3 Servicio de atención al cliente

Si se presentan errores funcionales o problemas operativos, póngase en contacto con su proveedor de cajas fuertes (→ véase el dorso de este manual para obtener los datos de contacto).

Axessor USB

7.4 Piezas de recambio y accesorios

Están disponibles los siguientes elementos:

Accesorios	Número de pieza
Fuente de alimentación 230V -> 5,9V para la cerradura Axessor - Fabricante: FRIWO GERAETEBAU GMBH - Número: FW7600/06	52xVDC6
Software de programación Axessor AS 284	AS284-USBW
AS 284 llave de usuario (recambio o llave adicional)	AS284-OW **
Piezas de recambio	
Unidad de cerradura Axessor USB (Número de modelo: 3582701302)	AXESSOR-USBLOCK
Unidad de entrada Axessor USB (Número de modelo: 3310300310)	AXESSOR-USBIU
Compartimento de las pilas para la unidad de entrada Axessor	52x BAT-S
Juego de instalación Axessor	52x INST-S
Cable de datos USB de 1,8 m	1364-8
Cable de conexión cerradura/unidad de entrada, 30 cm	52x+CAB30
Cable de conexión cerradura/unidad de entrada, 55 cm	52x+CAB55
Cable de conexión cerradura/unidad de entrada, 80 cm	52x+CAB80
Cable de conexión cerradura/unidad de entrada, 120 cm	52x+CAB120
Cable de conexión cerradura/unidad de entrada, 150 cm	52x+CAB150

** Nota sobre AS284-OW: la llave USB también está disponible como licencia de archivo previa petición (p. ej., para entornos virtuales). En este caso, el correspondiente número de pedido es AS284-OWV.

8 Mensajes de error

Los errores operativos, entradas erróneas o posibles averías pueden dar como resultado mensajes de error. Sus significados y causas más posibles se describen en la tabla inferior.

Pantalla	Menú	Submenú	Causa
CMP-BAT ABIERTO			El compartimento de las pilas ha sido abierto.
ERRCONX OFF			Se ha interrumpido la conexión entre la cerradura y la Unidad de Entrada.
ERR ID	CODIGO	MASTER MANAGER USUARIO TRA FON	ID no es "00" ID no es "10" o "20" ID no es "11...19" ID no es "90"
DENEGAD	CODIGO	MASTER MANAGER USUARIO TRA FON	Modificación del código: El código introducido no se corresponde con el introducido en primer lugar.
DENEGAD 02			Comando desconocido. Función deseada no disponible. Componentes instalados no compatibles. Llame al comercio para obtener asistencia técnica.
DENEGAD 04	PROG-TL	BLQ-INM	No hay ningún Periodo de Bloqueo Semanal programado.
	tras confirmar una entrada en el Modo de Programación		La cerradura está cerrada (la programación sólo es posible con la cerradura abierta.)
DENEGAD 08	HORA	FECHA	<ul style="list-style-type: none"> Fecha inválida (p. ej. 31 de septiembre). Fecha fuera del límite (del 1 de enero de 2002 al 31 de diciembre de 2099).
	PROG-TL	SEMANAL	Ventana de tiempo demasiado larga (máx. 6 días, 23 horas, 59 minutos).
	PROG-TL	FESTIVO	<ul style="list-style-type: none"> Ventana de tiempo demasiado larga (máx. 35 días) Fecha de fin anterior a la fecha de inicio Fecha inválida (p. ej. 31 de septiembre) Fecha fuera del límite (del 1 de enero de 2002 al 31 de diciembre de 2099)

Axessor USB

Pantalla	Menú	Submenú	Causa
DENEGAD 16	PROG-TL	SEMANAL	Intervalo mínimo (pausa) hasta el inicio del siguiente Periodo de Bloqueo Semanal ignorado. Observar también el retardo / confirmar límites de ventana.
	PROG-TL	FESTIVO	Intervalo mínimo (pausa) de un día hasta el inicio del siguiente Periodo de Bloqueo Semanal ignorado. Observar también el retardo / confirmar límites de ventana.
	PROG-TL	RETARDO	Observar el retardo / confirmar límites de ventana en relación a los Periodos de Bloqueo Semanal y Vacaciones. El periodo de tiempo mínimo se calcula sumando la ventana de confirmación más un minuto al valor más grande de los dos tiempos de retardo (tiempo de retardo o tiempo de retardo de alarma).
DENEGAD 32	PROG-TL	SEMANAL	Memoria llena (máx. 16 Periodos de Bloqueo Semanal)
	PROG-TL	FESTIVO	Memoria llena (máx. 22 Periodos de Bloqueo Vacaciones)
DENEGAD 64			Error de datos inesperado. Inténtelo de nuevo. Llame al vendedor para obtener asistencia técnica si el error sigue presentándose.
DENEGAD 128			La cerradura no está en el modo de programación (sólo navegación por el menú pero no envío de datos para la cerradura durante >5 minutos).
ERR-MOV			Error de Movimiento durante el movimiento del pestillo. <ul style="list-style-type: none"> • Reinicie la unidad extrayendo las pilas durante 15 minutos e insertando nuevas pilas • Compruebe si el movimiento del pestillo es suave o si el tornillo está bloqueado mecánicamente • Llame al vendedor para obtener asistencia técnica (sustituya la cerradura)

Pantalla	Menú	Submenú	Causa
HDW ERR			Fallo de Hardware: proceda como en ERR-MOV.

Si varias causas llevan a varios mensajes de error "DENEGAD xx", se añadirán los números de error.

Ejemplos:

DENEGAD 12 = DENEGAD 04 + DENEGAD 08

DENEGAD 50 = DENEGAD 02 + DENEGAD 16 + DENEGAD 32

9 Datos técnicos

9.1 Funciones

Funciones de códigos	
Formato de código	ID (2 dígitos) + PIN (6 dígitos)
Tipos de código	<p>1 Código Master (8 dígitos) titular: p. ej. responsable de seguridad, jefe de seguridad, etc. Aviso: abre el solo en Modo Dual. Aviso: puede ajustarse a “no puede abrir” con el Software de Programación AS 284.</p>
	<p>2 Códigos Manager (8 dígitos cada uno) titular: p. ej. cajero jefe, gestor de turno, etc. Aviso: puede ajustarse a “el Manager puede activar el bloqueo de emergencia” con el Software de Programación AS 284.</p>
	<p>18 Códigos Usuario (8 dígitos cada uno, subestructurados en 2 grupos de 9 para el respectivo Código Manager) titular: p. ej. cajero, asistente de ventas.</p>
	<p>1 Código Tra. Fon. (A.I.) (8 dígitos, permiso de apertura sin retardos en la misma) titular: p. ej. auditor, CIT (proveedor de servicios de dinero en tránsito), etc. Aviso: abre el solo en Modo Dual.</p>
Opciones de código	<p>Código de coacción (puede realizarse mediante cualquier código si la función está activada).</p>
	<p>Modo Dual (se necesitan dos códigos) Aviso: El Código Master y el Código Tra. Fon. (A.I.) pueden abrir ellos solos.</p>
	<p>Rechazo de Código (pueden admitirse/rechazarse códigos individuales o grupos completos de códigos).</p>

Funciones de tiempo	
Fecha/Hora	Calendario continuo hasta 2099.
Horario Verano/Invierno (DST)	Algoritmo (p. ej. último domingo de mayo), Aviso: requiere el Software de Programación AS 284.
Periodos de Bloqueo	16 Periodos de Bloqueo Semanal (repetidos semanalmente, cada uno de hasta 7 días de duración). 22 Periodos de Bloqueo Vacaciones (relativos a la fecha, cada uno de hasta 35 días de duración; pueden definirse como repetibles anualmente).
Bloqueo Inmediato	Bloqueo de forma inmediata durante una duración que puede escogerse (máx. 144 horas).
Tiempos de Retardo	2 Tiempos de retardo (cada uno programable de 0...99 min). • Tiempo de Retardo 1: válido para Master, Manager 1 y Usuario 11...19 • Tiempo de Retardo 2: válido para Manager 2 y Usuario 21...29
Tiempos de Retardo de Alarma	2 Tiempos de Retardo de Alarma (99 min). • Tiempo de Retardo de Alarma 1: válido para Master, Manager 1 y Usuario 11...19 • Tiempo de Retardo de Alarma 2: válido para Manager 2 y Usuario 21...29 Aviso: El Tiempo de Retardo de Alarma sólo puede modificarse con el Software de Programación AS 284
Ventana de Confirmación	Programable de 1...99 minutos
General	
Cerrado	Automáticamente: pasados 6 segundos. Programable de 6 a 60 segundos con el Software de Programación AS 284. Manualmente: una vez pulsada la tecla DEL. Una vez cerrado el bloqueo.
Memoria de eventos	aprox. 10 000 entradas de eventos, protegidas contra manipulación y caída de tensión.
Función de Archivo	El Código Master puede borrar y restaurar simultánea y respectivamente todos los códigos, funciones y parámetros a los valores por defecto.

Axessor USB

9.2 Sistema electrónico

General	
Fuente de alimentación	3 pilas alcalinas o de litio de 1,5 V LR6 (AA, AM3, E91), vida útil aprox. 3-4 años (con 1 ciclo de apertura/cierre por día laborable, sin carga en el pestillo de la cerradura)
Memoria	No volátil (protegida contra caída de tensión)
Pantalla	LCD iconográfica con gran contraste, idioma de pantalla seleccionable por el usuario (inglés, neerlandés, francés, alemán, húngaro, italiano, polaco, portugués, español y turco).
Teclado numérico	Teclas de silicona (10 numéricas, 4 de función, 2 teclas de navegación).
Interfaces	
Salidas	<p>2 contactos libres de potencial para alarmas (30 VCC / 2 A, 50 VCA / 0,5 A con carga resistiva). Salida 1: alarma silenciosa (parámetro de fábrica) Salida 2: pestillo o motor abierto (parámetro de fábrica)</p> <p>Con el software de programación AS 284 se pueden programar las salidas para distintas aplicaciones. Para ello están disponibles, p. ej., los siguientes eventos:</p> <ul style="list-style-type: none">• Abrir cerradura• Abrir puerta• Tiempo de Retardo en curso• Bloqueo de penalización en curso• Introducción de código de coacción• Compartimento de las pilas abierto• etc.
Entradas	<p>Entrada 1 (accionada por señal 12 VCC / 20 mA): no programada (parámetro de fábrica) Entrada 2 (activada por contacto): no programada (parámetro de fábrica)</p> <p>Con el software de programación AS284 se pueden programar las entradas para distintas tareas, p. ej.:</p> <ul style="list-style-type: none">• Bloqueo remoto / Activación remota• Contacto de la puerta, interrupción del Tiempo de Retardo• etc. <p>Nota: no todos los eventos se pueden asignar a todas las entradas.</p>
USB	Conexión a un ordenador para la configuración con el Software de Programación AS 284

9.3 Sistema mecánico

Cerradura	
Dimensiones	85 x 61 x 33 mm
Peso	495 g
Montaje	3 tornillos M6 (plantilla 67 x 41 mm)
Pestillo del motor	cerradura del pestillo (opcional: pestillo de golpe)
Rebloqueo	rebloqueo integrado en la cerradura
Tiempos de ciclo	apertura/cierre aprox. 2 segundos
Fuerza de resistencia estática	>1000 N en todas las direcciones
Fuerza de movimiento	máx. 5 N en ambas direcciones
Condiciones medioambientales	operación: 0...+60 °C / almacenamiento: -40...+70 °C
Vida útil	>50.000 ciclos
Leiterplatten-bezeichnung	A21-P-01-05_L
Unidad de entrada	
Dimensiones	128 (193) x 90 x 40 mm
Peso	660 g (incluyendo el cable de conexión y las pilas)
Condiciones medioambientales	operación: 0...+60 °C / almacenamiento: -40...+70 °C/ sistema de protección: IP53
Leiterplatten-bezeichnung	A08-P-03-04

9.4 Aprobaciones y certificados

Marca de certificación	CE
N.º patente	US 6,434,987 B1; EP 1 069 264 B1
VdS (VdS 2396)	Cerradura electrónica de gran seguridad de clase 2, aprobación válida únicamente si está señalado en la cerradura.
ECB-S (EN 1300)	Cerradura electrónica de gran seguridad de clase B, aprobación válida únicamente si está señalado en la cerradura.
Underwriter Laboratories (UL)	<p>Cerradura electrónica de alta seguridad tipo 1, aprobación válida únicamente si está señalado en la cerradura.</p> <p>Nota: Las funciones audit, las funciones del software, funciones se asociaron a los dispositivos y los sistemas periféricos, los dispositivos opcionales de la interconexión y sus funciones asociadas, las funciones que implicaban el uso de los códigos usuario, la función de la compulsión, las funciones de de registro, las funciones de control remoto, y de otras funciones adicionales no han sido probado por la UL.</p>
CNPP a2p	Nivel B/E, aprobación válida únicamente si está señalado en la cerradura.

9.5 Parámetros de fábrica

Función/Parámetro	Parámetro de fábrica	Puede cambiarse con	
		Unidad de entrada	AS 284 (opc.)
Idioma de pantalla *a)	inglés	✓	✓
Código Master	0 0 1 2 3 4 5 6	✓	✓
Parámetros Código Master	puede abrir	–	✓
Códigos Manager (máx. 2)	no activados	✓	✓
Códigos Usuario (máx. 2 grupos de 9)	no activados	✓	✓
Código Tra. Fon. (A.I.)	no activado	✓	✓
Parámetros Código Tra. Fon. (A.I.)	puede abrir	–	–
Introducción Código de coacción	no activada	✓	✓
Modo Dual	no activado,	✓	✓
Parámetros Doble intervención	dos códigos cualesquiera	–	✓
Número de códigos erróneos hasta penalización	4	–	–
Penalización por introducciones de código erróneas	5 minutos	–	–
Tiempos de Retardo	0 minutos (desactivado)	✓	✓
Tiempos de Retardo de Alarma	99 minutos	–	✓
Ventana de Confirmación	5 minutos	✓	✓
Periodo de Bloqueo Semanal	no programado	✓	✓
Periodo de Bloqueo Vacaciones / Periodo de Bloqueo Vacaciones repetido	no programado	✓	✓
Mostrar siguiente periodo de apertura	activado	–	✓
Fecha/Hora	01.01.2008 0:00	✓	✓
Formato de hora (12/24 h)	24 horas	✓	✓
Horario Verano/Invierno (DST)	sin datos no programado	–	✓
Entrada 1 *b) (conexiones 5 y 6)	no activada	–	✓
Entrada 2 *c) (conexiones 7 y 8)	no programada (desactivación remota, desactivación remota controlado, contacto de la puerta, saltar el Tiempo de Retardo)	–	✓

Axessor USB

Función/Parámetro	Parámetro de fábrica	Puede cambiarse con	
		Unidad de entrada	AS 284 (opc.)
Salida 1 *b) (conexiones 3 y 4)	Alarma Silenciosa	–	✓
Salida 2 *b) (conexiones 1 y 2)	pestillo o motor abierto	–	✓
Desactivación Remota	no activada	✓	✓
Volumen del zumbador	alto	–	✓
Pitido cada 30 s durante la apertura de la cerradura	activado	–	✓
Pitido cada 60 s al contar el Tiempo de Retardo (Alarma)	activado	–	✓
Pitido cada 60 s al contar la Ventana de Confirmación	activado	–	✓

Observaciones: *a) Pueden seleccionarse inglés, holandés, francés, alemán, húngaro, italiano, polaco, portugués, español y turco.

*b) La entrada 1 se activa mediante señal (12 V / 13 mA).

*c) La entrada 2 se activa mediante contacto.

*d) Los contactos de relé 1 y 2 son contactos de trabajo (NO, normalmente abierto) con ajustes por defecto.

Axessor USB

Plantilla de Unidad de Entrada

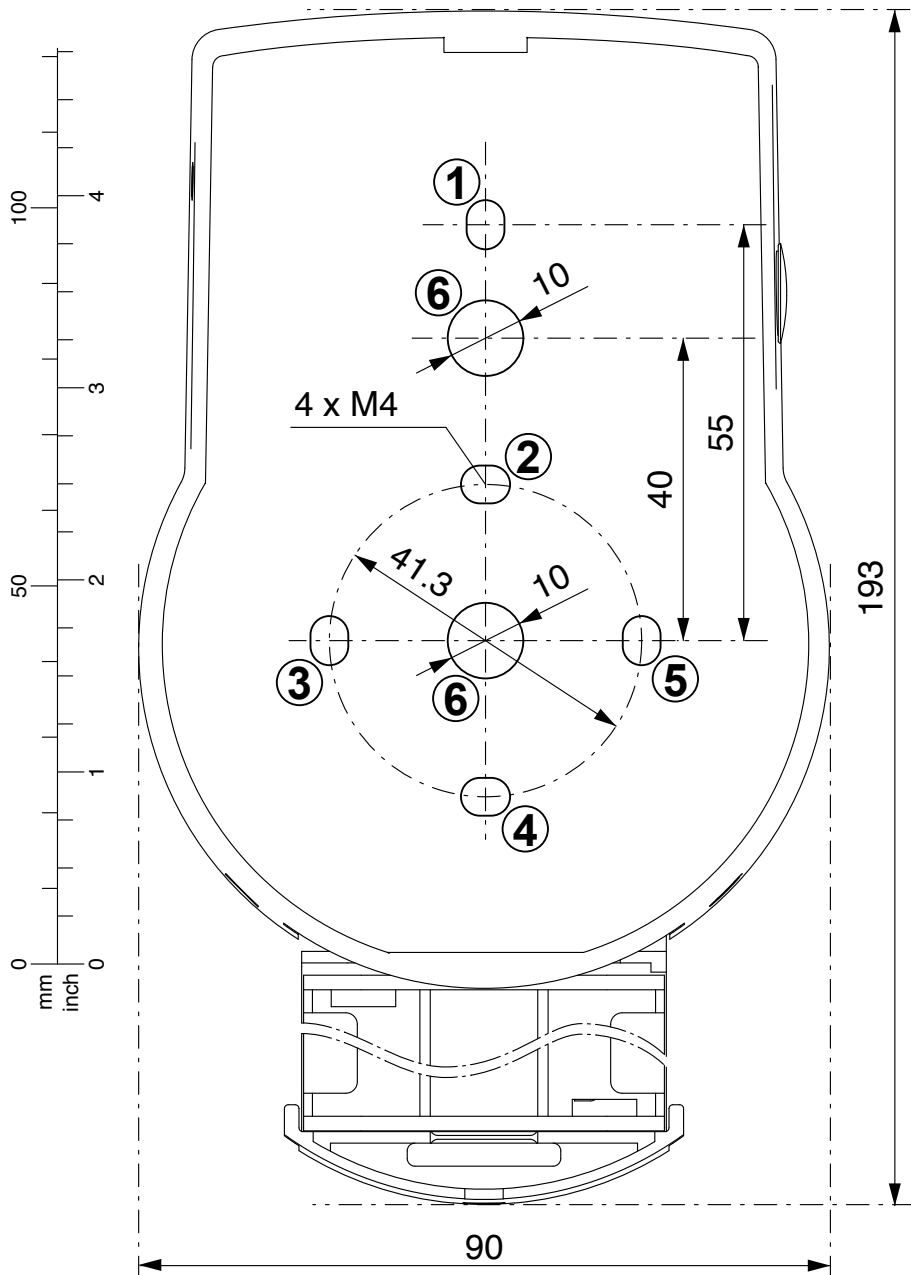

Plantilla de Cerradura

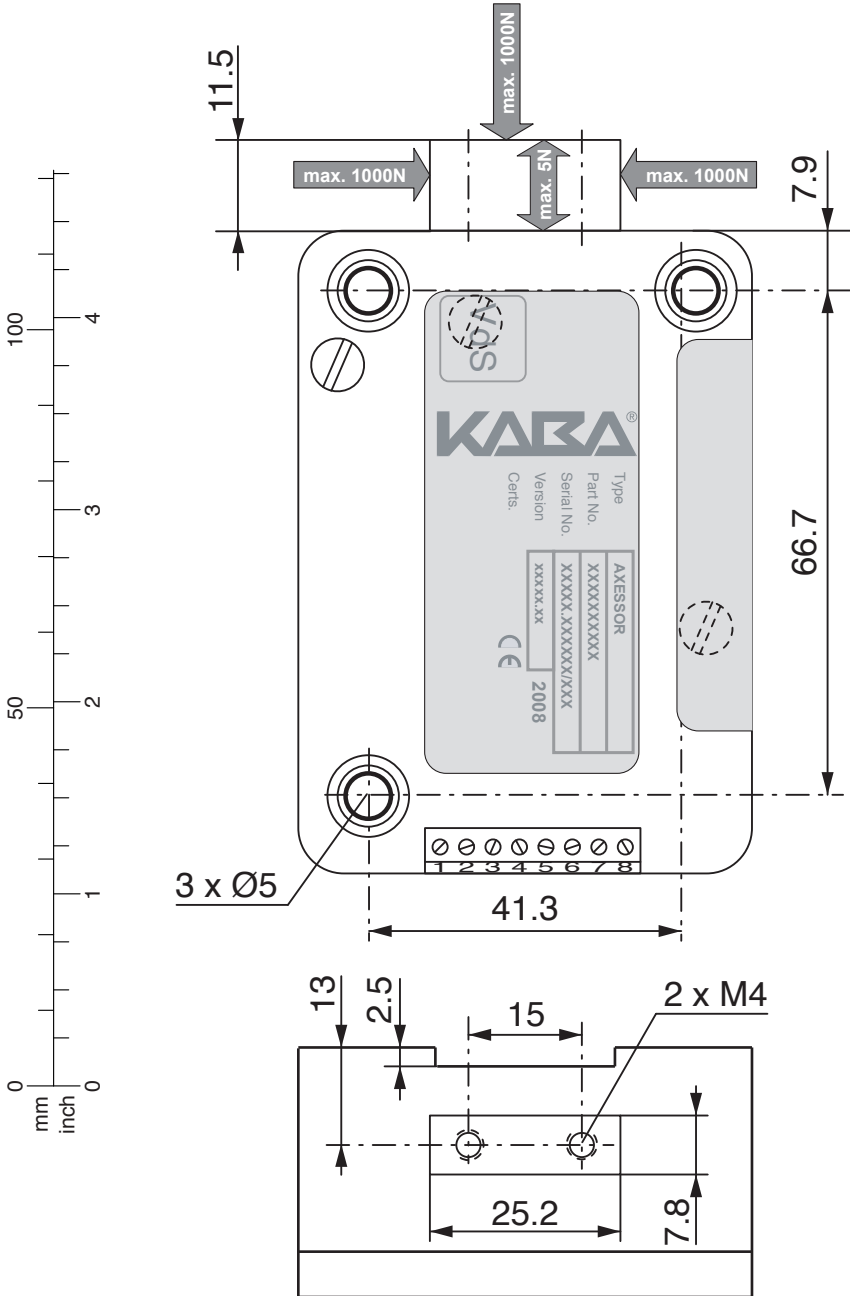



Kaba® es una marca registrada de Kaba AG.

Queda prohibida la reproducción o distribución total o parcial de esta documentación (tanto en formato digital como fotográfico) sin previo consentimiento por escrito de Kaba AG. © por Kaba AG, CH-8620 Wetzikon.