

Inhalt

1	À propos de ce document	2
1.1	Contenu et finalité	2
1.2	Groupe cible	2
1.3	Conservation des documents	2
1.4	Symboles utilisés	2
2	Sécurité	2
2.1	Utilisation conforme	2
2.2	Obligations de l'exploitant	2
2.3	Obligations de l'utilisateur	2
3	Description du produit	2
4	Commande	3
4.1	Le verrouillage électrique est désactivé en cas d'urgence.	3
4.2	Déverrouiller de façon temporaire le verrouillage électrique	3
4.3	Déverrouiller en mode prolongé le verrouillage électrique (à partir de la licence standard)	3
4.4	Déverrouiller en continu le verrouillage électrique	3
4.5	Réactiver le verrouillage électrique après le déverrouillage	3
4.6	Désactiver le signal d'alarme	3
5	Maintenance	3
6	Déclarations du fabricant et certificats d'essai	3
7	Affichage d'état	4

SafeRoute[®]-System Mini, Basic et Standard

Manuel d'utilisation

WN 059829 45532 – 2019-01

FR

1 À propos de ce document

1.1 Contenu et finalité

Ce document explique comment utiliser la commande le système de sécurité pour issue de secours SafeRoute®.

1.2 Groupe cible

Ce guide est destiné à l'exploitant et à l'utilisateur de la porte d'issue de secours.

1.3 Conservation des documents

Ce guide doit être conservé pendant toute la durée de fonctionnement de l'équipement.

1.4 Symboles utilisés

Les consignes de sécurité sont indiquées par des symboles. Les consignes de sécurité sont introduites par des mots-clé qui expriment l'importance du danger, p.ex. :



AVERTISSEMENT

Cette mention d'avertissement indique une situation potentiellement dangereuse qui pourrait entraîner la mort ou des blessures graves, si elle n'est pas évitée.

2 Sécurité

2.1 Utilisation conforme

Un système SafeRoute® est un système de verrouillage électrique pour les portes des issues de secours et des voies d'évacuation. En cas de danger, il permet une évacuation sans obstacle des personnes. SafeRoute® permet d'éviter une utilisation abusive de l'issue de secours. Son usage conforme requiert le respect de toutes les informations contenues dans ce guide.

2.2 Obligations de l'exploitant

Le bon fonctionnement du système de sécurité SafeRoute® doit être vérifié. Les utilisateurs doivent se familiariser avec le système et les éléments de déclenchement et de commande. Par ailleurs, il faut veiller à ce que les intervalles d'entretien soient respectés. L'entretien doit être effectué au moins une fois par an en conformité avec le registre de contrôle.

2.3 Obligations de l'utilisateur

Les pannes du système doivent être signalées immédiatement à l'exploitant.

3 Description du produit

Un système SafeRoute® est un système de verrouillage et de surveillance électrique pour les portes des issues de secours et des voies d'évacuation. En cas de danger, il permet une évacuation sans obstacle des personnes.

Porte d'issue de secours en fonctionnement normal :

Le verrouillage électrique est actif. Le verrouillage peut être désactivé à l'aide de l'interrupteur à clé. L'état du verrouillage électrique est affiché par l'anneau lumineux intégré, par exemple si le verrouillage ne se fait pas (contrôle de l'ouverture des portes). De plus, un signal sonore d'alarme peut être déclenché.

Porte d'issue de secours en cas d'alarme ou de danger :

Le verrouillage électrique est désactivé en appuyant sur le bouton d'urgence. En même temps, une alarme sonore et visuelle se déclenche.

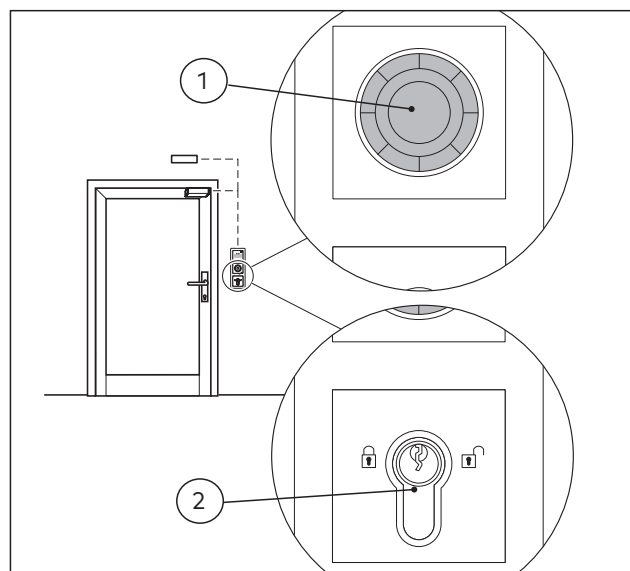

Fig. 1 Éléments de lancement et d'exploitation d'un système SafeRoute®

Élément	Fonction
Touche d'urgence (1)	<ul style="list-style-type: none"> En fonctionnement normal : affichage de l'état du système de porte En cas d'alarme ou de danger : <ul style="list-style-type: none"> désactiver le verrouillage électrique (déclenche l'alarme) déclencher l'alarme par voyant
Touche d'urgence (2)	<ul style="list-style-type: none"> En fonctionnement normal : désactiver le verrouillage électrique (ne déclenche pas d'alarme) et le réactiver. Après le déclenchement de l'alarme : réactiver le verrouillage électrique

4 Commande

4.1 Le verrouillage électrique est désactivé en cas d'urgence.

- Appuyer sur la touche d'urgence.
 - Un signal d'alarme retentit.
 → **Le verrouillage électrique est désactivé.**

4.2 Déverrouiller de façon temporaire le verrouillage électrique

- Insérer la clé dans le cylindre profilé.
- Appuyer sur la touche vers la droite et la maintenir enfoncée pendant 1 à 7 s (valeur par défaut < 8 secondes).
 - Le verrouillage électrique est désactivé.
 → **Le temps de déverrouillage de 5 s (valeur par défaut) expire. La porte se verrouille alors automatiquement (la porte doit être fermée).**

4.3 Déverrouiller en mode prolongé le verrouillage électrique (à partir de la licence standard)

- Insérer la clé dans le cylindre profilé.
- Appuyer sur la touche vers la droite et la maintenir enfoncée pendant 8 à 14 s (valeur par défaut < 8 secondes).
 - Le verrouillage électrique est désactivé.
 → **Le temps de déverrouillage de 5 s (valeur par défaut) expire. La porte se verrouille alors automatiquement (la porte doit être fermée).**

4.4 Déverrouiller en continu le verrouillage électrique

- Insérer la clé dans le cylindre profilé.
- Appuyer sur la touche vers la droite et la maintenir enfoncée 15 s (valeur par défaut).
 - Le verrouillage électrique est désactivé en continu.

4.5 Réactiver le verrouillage électrique après le déverrouillage

- Fermer la porte.
- Pousser la clé vers la gauche.
 - Le verrouillage est activé.

4.6 Désactiver le signal d'alarme

- Fermer la porte.
 - Le verrouillage électrique est actif.
 → **Le signal d'alarme est désactivé**

Si le signal d'alarme retentit toujours :

- Pousser l'interrupteur à clé vers la droite et le remettre en position centrale.
 - Le signal d'alarme est confirmé.

Si le signal d'alarme retentit toujours :

- Enfoncer et maintenir la clé de l'interrupteur à clé du bouton d'urgence clignotant vers la droite.
- Appuyer 1 s sur la touche d'urgence et puis lâcher.
- Pousser la clé au milieu vers la gauche et la ramener en position centrale.
- Retirer la clé.
 - Le verrouillage électrique est actif.
 → **Le signal d'alarme est désactivé**

5 Maintenance

L'exploitant se charge de la maintenance. La maintenance est effectuée de manière périodique par des techniciens de maintenance mandatés par dormakaba.

Service clientèle

Le service maintenance dormakaba peut être joint au numéro vert.

E-mail : service@dormakaba.com

Fax : +49 2333 793-3777



Autres coordonnées de contact :

- dormakaba – Technisches Kompetenz Zentrum
Tél. : +49 2333 7932900
- Demande de réparation en ligne : www.dormakaba.com

Appli Service dormakaba pour smartphone et tablette : Apple iOS Appstore ou Google Android Playstore

6 Déclarations du fabricant et certificats d'essai

Les documents qui peuvent être requis, tels que la déclaration de conformité CE, la déclaration de conformité du fabricant et les listes de conformité peuvent être téléchargés sur www.dormakaba.com.

7 Affichage d'état







L'affichage d'état de porte est indiqué par l'anneau lumineux sur la touche d'urgence. Les segments LED s'allument ou clignotent en fonction de l'état de la porte. En cas d'alarme, un signal sonore supplémentaire retentit.

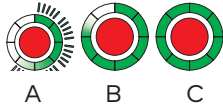

AVERTISSEMENT

En cas d'alarme permanente ou d'affichage non reconnaissable sur l'anneau lumineux, le technicien de maintenance doit être immédiatement appelé.

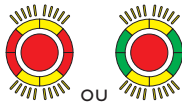
Tab. Affichage sur l'anneau lumineux du bouton d'urgence

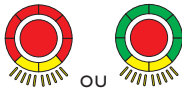
Affichage LED	État de la porte	Procédure recommandée
1. Affichage LED en fonctionnement normal		
	Le verrouillage électrique est activé	-
	Le verrouillage de la porte est A. déverrouillé temporairement B. déverrouillé de manière prolongée* ou C. déverrouillé en continu	-
2. Affichage LED en cas d'alarme		
	Alarme d'ouverture des portes (une LED jaune pour le déverrouillage, ici : 4 verrouillages raccordés)	Désactiver le signal d'alarme (voir chap. 4.6)
	Touche d'urgence enfoncée	Désactiver le signal d'alarme (voir chap. 4.6)
	Système d'alarme déclenché	Après avoir réinitialisé le BMA ou le détecteur de fumée, cette déclenchement d'alarme est automatiquement réinitialisée.
	Alarme d'auto-protection rouge/jaune = porte verrouillée vert/jaune = porte déverrouillée	Vérifiez que tous les boîtiers des appareils raccordés sont correctement vissés et, si nécessaire, fermez-les convenablement. Désactiver le signal d'alarme (voir chap. 4.6) Si l'alarme continue à retentir, appeler le technicien de maintenance.
3. Affichage LED en cas de panne ou de maintenance		
 (aucun affichage)	Alimentation électrique manquante ou touche d'urgence défectueuse	Enclencher le courant. Si l'affichage LED ne change pas, appeler le technicien de maintenance.
	maintenance requise • rouge/jaune = porte verrouillée • vert/jaune = porte déverrouillée	Informez l'exploitant et/ou appelez le service d'entretien technique.

* Déverrouillement prolongé à partir de la licence standard