

Opti Combi / Opti Scan

Veillez consulter le mode d'emploi détaillé



FRANÇAIS

Mise en service rapide

Raccordements électriques

PrimeTec B / PrimeScan B¹

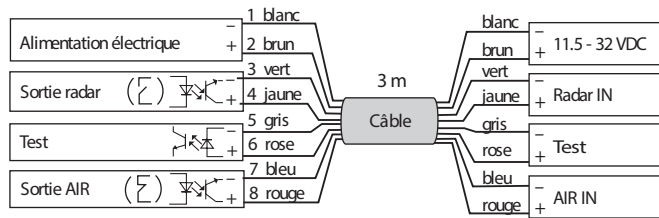

¹ Pour les autres versions, voir le feuillet en annexe.

Les sorties Radar et AIR sont pourvues d'optocoupleur. Ces optocoupleurs sont protégés par une diode contre une polarisation inverse. Quand la polarité des sorties est inversée, les sorties sont activées en permanence.

Utilisation des touches

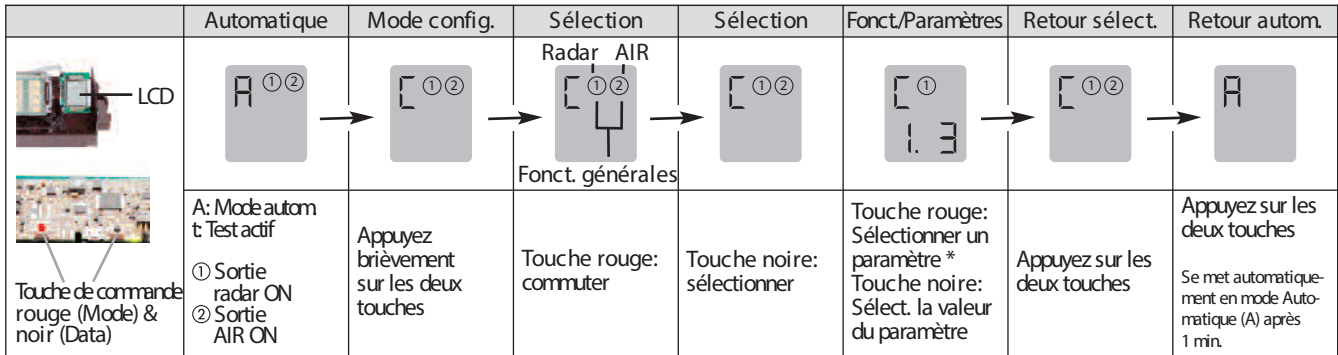

Fonctions radar (Opti Combi) ①

UTILISATION DES TOUCHES¹

DESCRIPTION

	Paramètre (Mode)	Valeur (Data)	LCD	DESCRIPTION
Taille du champ	1	1 - 5	[1.3	1 = dim. de champ radar minimale, 2 3* = dim. de champ radar intermédiaire, 4 5 = dim. de champ radar maximale
Détection de la direction	2	1 - 2	[2.2	1 = dans les deux directions, 2* = en avant
Suppression de la circulation transversale CTO (Cross Traffic Optimisation)	4	1 - 2	[4.1	1* = inactif, 2 = activé (utile uniquement avec un champ de radar étroit)
Filtre de porte	6	1 - 2	[6.1	1* = Filtre désactivé, 2 = Filtres de porte et de perturbations activés (courants CEM, p. ex. tubes fluorescents)
Sortie radar	7	1 - 2	[7.1	1* = actif, 2 = passif

La fonction Slow Motion Detection est activée par défaut. Cette fonction détecte les mouvements lents quand le détecteur est activé.

Fonctions AIR (Opti Combi / Opti Scan) ②

UTILISATION DES TOUCHES¹

DESCRIPTION

	Paramètre (Mode)	Valeur (Data)	LCD	DESCRIPTION
Réglage de la sensibilité	1	1 - 5	[1.3	1 = Sensibilité élevée (selon la norme EN16005 ≤ 3m applic. en intérieur) 2 = Sensibilité moyenne (selon la norme EN16005 ≤ 3m) 3* = Sensibilité normale (selon la norme EN16005 ≤ 2.6m) 4 = Sensibilité basse (selon la norme EN16005 ≤ 2.3m) 5 = Sensibilité très basse
Réglage du temps d'apprentissage	2	1 - 5	[2.2	1 = 10 s, 2* = 30 s, 3 = 60 s, 4 = 180 s, 5 = 15 min
Fonctions logiques de la sortie AIR	3	1 - 4	[3.2	1 = high, 2* = low, 3 = slave, 4 = slave = Logique identique à l'entrée de test = logique inversée par rapport à l'entrée de test high low Configuration pour montage en série: Voir notice explicative
Sortie AIR	4	1 - 2	[4.1	1* = activé, 2 = inactif (L'AIR sera automatiquement réactivé après 15 minutes)

Fonctions générales (Opti Combi / Opti Scan) ① ②

UTILISATION DES TOUCHES¹

DESCRIPTION

	Paramètre (Mode)	Valeur (Data)	LCD	DESCRIPTION	
Reset (Réinitialisation)	appuyez 8 s sur les deux touches			-	Réinitialisation et apprentissage du fond
Réglages de confort (Après sélection d'un réglage de confort, le détecteur se réinitialise à la sortie du mode de configuration)	1	1 - 8 Appuyez 1s. sur «Data» pour choisir un des paramètres de confort	[1.1	1 = Valeurs stand, 2 = Trottoir, 3 = Maison de retraite, 4 = Paravent/sas d'entrée, 5 = Porte haute, 6 = Porte étroite, 7 = Porte large, 8 = Configuration d'usine	Pour toute autre valeur, 0 est affiché dans Param
Activation/désactivation des sorties combinées	2	1 - 2	[2.2	1 = Sorties activées (L'AIR et le Radar contrôlent tout les deux la sortie Radar) 2* = Sorties pas activées	
Fréquence AIR	3	1 - 6	[3.1	1* = Fréquence 1, 2 = Fréquence 2, 3 = Fréquence 3 4 = Fréquence 4, 5 = Fréquence 5, 6 = Fréquence 6 Aucuns où les champs active infrarouge se recoupent, faites attent à l'ordre adress.: nombre impair 1 → nombre pair 2 → nr. impair 3)	

¹ Pour le mode de configuration, appuyez brièvement sur les deux touches // * Configuration d'usine

Réglages de confort

	Standard	Trottoir	M. d. retraite	Paravent	Porte haute	Porte étroite	Porte large	Config. d'usine
Taille du champ	3	3	3	2	4	2	5	3
Largeur du champ (de détection) **	large	étroit	large	large	large	étroit	large	large
Suppress. de la circulation transversale	1	2	1	1	1	1	1	1

** La largeur du champ doit être paramétrée manuellement.

Initialisation

- AVANT de mettre le détecteur sous tension, retirez de la zone de la porte tous les objets qui ne font pas partie de l'environnement habituel du système de porte. Veillez à ce que personne ne reste dans la zone de la porte: cela perturberait l'initialisation du système.

Le clignotement alterné indique que le détecteur est initialisé en mode «Apprentissage» (durée: 20 à 25 secondes). Lors du démarrage, la version du firmware est affichée FXXX.

Pendant l'initialisation, les LED clignotent alternativement. Le détecteur se trouve en mode d'apprentissage.

Le système de porte est alors en service. Si vous devez effectuer des réglages supplémentaires, suivez les indications des sections ci-après.

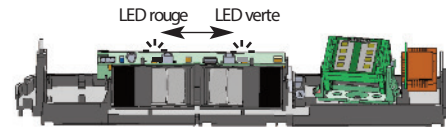

Mechanische Feinjustierung

Champ radar (Opti Combi)

Réglage manuel de l'inclinaison: $0^\circ \dots +90^\circ$ par incréments de 5°

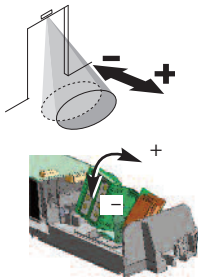

Réglage manuel de l'orientation $-20^\circ \dots +20^\circ$ par incréments de 5°

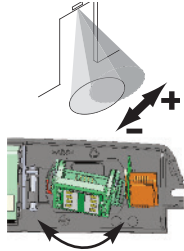

Champ de radar large

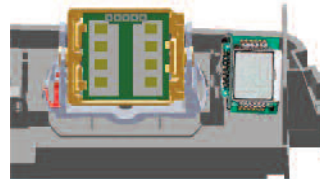

Inclinaison: 35°

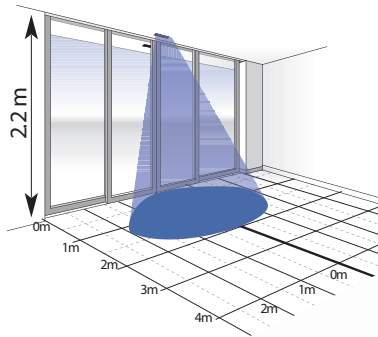

min. = 0.5×0.25 (LxP)
max. = 4×2 m (LxP)

Tourner de 90° dans le sens horaire

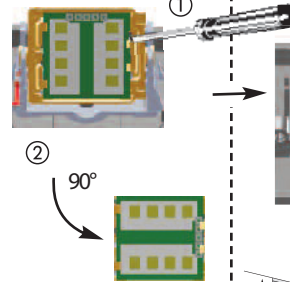

Champ de radar étroit

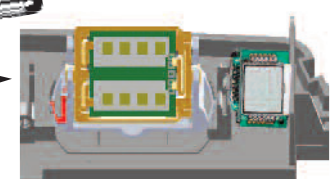

Inclinaison: 35°

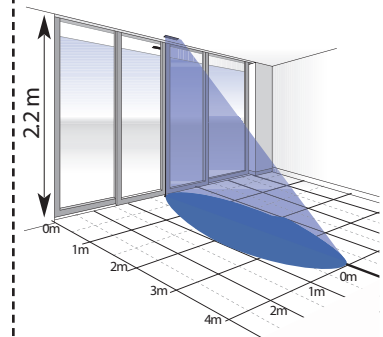

min. = 0.16×0.8 (LxP)
max. = 2×4 m (LxP)

Champ AIR (Opti Combi / Opti Scan)

Réglages de l'inclinaison au niveau de la vis de réglage:

+1 ... +7°
0°
-1 ... -5°

Inclinaison: $-5^\circ \dots +7^\circ$ en continu

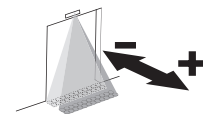
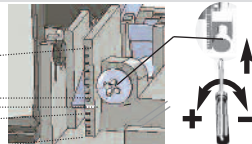

Réglage de la largeur du champ AIR (Opti Combi / Opti Scan)

Pour régler la largeur du champ AIR, vous pouvez placer le cache en plastique encliquetable devant le système optique du détecteur.

*
Détecteur sans cache: tous les rayons lumineux sont utilisés.

Taille du champ: 2×0.2 m à 2.2 m

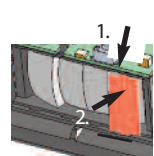
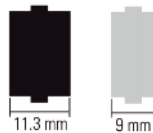

1. Insérez
2. Appuyez et clic!

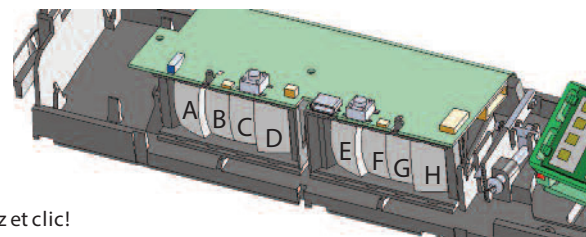

Réglage de la largeur (dimensions pour une hauteur de montage de 2.2 m)

	A, D masqués	A, C, D masqués	G, H masqués	A, B, D masqués	A, B masqués
Taille du champ: 1×0.2 m					
Taille du champ: 0.5×0.2 m					
Taille du champ: 1.2×0.2 m					
Taille du champ: 0.5×0.2 m					
Taille du champ: 1×0.2 m					
	A B C D	A B C D	E F G H	A B C D	A B C D