

# Saflok RT™ RFID

dormakaba

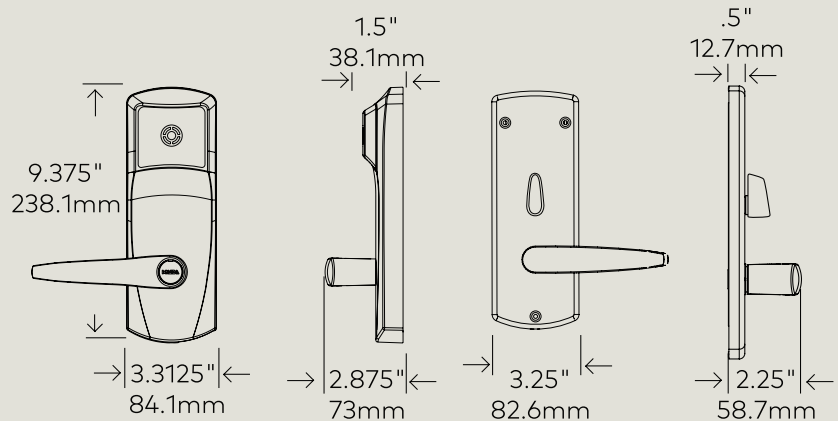

## Resumen

La Saflok RT es una cerradura electrónica de cuerpo completo que ofrece tecnología RFID para mejorar la comodidad de los huéspedes, así como la eficacia operativa. Esta cerradura resistente es fácil de usar y funciona con el software de gestión de acceso de Saflok.

## Acceso móvil

Esta cerradura compatible con Bluetooth Low Energy (BLE) puede funcionar usando las soluciones de acceso móvil de dormakaba.

## Aplicaciones

- Apto para hoteles pequeños o de muy grandes dimensiones
- Sustituye fácilmente las cerraduras mecánicas o electrónicas ya existentes en todo un inmueble
- Control de acceso para habitaciones de huéspedes, áreas comunes, así como para las áreas administrativas

## Características de seguridad

- Diseño de alta seguridad y a prueba de alteraciones
- 1" cerrojo sólido (cerrojo automático opcional)

- Monitoreo del personal (registro de tarjetas llave)
- Acceso de emergencia: tarjeta llave de emergencia, llave mecánica
- y anulación electrónica

## Bajo mantenimiento

- Las baterías duran hasta 3 años
- El indicador de batería baja alerta al personal
- La programación de la cerradura y los registros de auditoría no se eliminan al sustituir la batería
- Funciona con un lector sin contacto completamente sellado
- Construcción y acabado resistente al desgaste

## Software de gestión de acceso

La cerradura MT RFID es compatible con el potente software de gestión de acceso de dormakaba que ofrece un conjunto de flujos de trabajo para el control de acceso, tanto para huéspedes como para el acceso del personal. De manera opcional, está disponible la solución en línea de dormakaba para gestión del acceso y un excelente control y monitoreo.

## Características mecánicas

Descripción	Juego de cerradura electrónica de uso rudo (embutida o cilíndrica) con mecanismo de embrague y lector RFID sin contacto integrado			
Sentido de apertura	Cerradura embutida con sentido de apertura de fábrica izquierdo o derecho (palanca y embutido)			
Palanca	Certificada de acuerdo a la ADA, la palanca exterior gira libremente hacia arriba y hacia abajo en modo bloqueado Espacio de palanca (espacio desde el extremo de la palanca hasta la puerta) Palanca larga 3/8" (9.5 mm) Palanca corta 2" (51 mm) Palancas Elevon y Gala 2 9/32" (58 mm)			
Anulación de llave oculta (opcional)	- Núcleo Saflok KIK (similar a llave, llave maestra, grabable) - Mejor Adaptador IC pequeño			
Pasador	1" (25 mm) (para embutido ASM) o metal sólido de 2.1.4 mm (para embutido ESM), proyectado por un cerrojo manual interior y retraído con el pestillo mediante la palanca interior, anulación de emergencia o tarjetas llave específicas para el personal. Pasador automático opcionalmente disponible			
Espesor de puerta	De 1 3/8" a 2 1/2" (35 mm a 66 mm)			
Peso de envío	8.5 lbs (3.8 kg)			
Diseño de la carcasa	Carcasa interior de aleación fundida de zinc (palancas y cerrojo manual de la carcasa exterior), carcasa interior de acero inoxidable			
Acabados estándar	Cromo satinado, latón satinado y acabado superior para aplicaciones marítimas			
Caja estándar	Caja de 2 3/4" (70 mm), caja de 2 3/8" (60 mm) también disponible para cerradura cilíndrica			
Opciones de bloqueo	Caja de cerradura ANSI con embutido frontal de 1 1/4" o 1" Pasador automático opcional Embutido para caja de cerradura europea (20 x 165 mm) con embutido redondo (20 o 23 x 235 mm) o cuadrado (20 x 235 mm)			
Configuración en línea	Tablero controlador de cerradura con embutido DAJ con conexión a red (caja de cerradura ANSI) Chapetón interno con módulo en línea			

## Opciones de acceso móvil

Listo para BLE BLE incorporado	Se puede hacer compatible con BLE con un módulo BLE Tapa de extremo con módulo BLE incluido, no se requieren actualizaciones
-----------------------------------	---

## Baterías

Alcalinas -	Tres baterías AA; la duración de las baterías es de un máximo de 3 años; indicador de batería baja: alerta al personal que las baterías se deben cambiar pronto
-------------	---

## Funcionamiento de la cerradura

Sello de fecha/hora	Tiempo real; fecha y horas/minutos
Consulta	Obtenga informes de uso de llave desde la cerradura usando una unidad manual en la puerta, o aumente la eficiencia usando una consulta remota con la característica en línea del software de gestión de acceso (opcional)
Tarjetas llave previamente registradas	Las llaves se pueden hacer hasta con diez días de anticipación sin cancelar las de huéspedes actuales o que están llegando
Vigencia de la tarjeta llave	Fechas configurables de vigencia; se pueden ajustar automáticamente de acuerdo a una fecha de salida o se puede aplicar de forma manual al hacer la llave durante el proceso de registro de entrada.
Modo de paso	Configurado por la tarjeta llave autorizada o por el software de gestión de acceso. También se puede configurar para permitir un modo de paso temporizado automatizado/predefinido.
Modo de bloqueo	Configurado por la tarjeta llave autorizada o por el software de gestión de acceso
Tarjetas llave aceptadas	Están disponibles tres opciones de formato de credencial: Mifare classic, Mifare plus o Mifare Ultralight C. Mifare classic: llaves de huésped (mini), personal (4k y 1k); Mifare plus: llaves de huésped (Mifare plus 1K), llaves de personal (Mifare plus S 1k, Mifare plus S 2k, Mifare plus S 4k); Mifare Ultralight C: llaves de huésped
Respuesta	Luces indicadoras en el lector
Diagnóstico	Indicadores luminosos y pantalla de mano
Registro de auditoría	Hasta 4000 eventos
Característica de discapacidad	Interfaz de lectores RCU con puertas eléctricas automáticas para aperturas especiales
Anulación de privacidad	Tarjetas llave de emergencia

## Certificaciones y pruebas

Norma de accesibilidad	Cumple con las normas de la ADA 2010 para diseño accesible
BHMA/ANSI	Certificada para cumplir las pruebas de rendimiento Grado uno para "ANSI/BHMA A156.13 Norma para cerraduras embutidas y pestillos", y "ANSI/BHMA A156.25 Norma para dispositivos de bloqueo electrificados". (Solo las cerraduras probadas y aprobadas por un laboratorio de pruebas independiente se admiten en el "Directorio de productos certificados de BHMA" que se puede consultar en <a href="http://www.buildershardware.com">www.buildershardware.com</a> )
Resistencia al fuego	Certificada para puertas fabricadas previamente preparadas y para colocarse en puertas ya existentes por Underwriters Laboratories para su uso en puertas contra incendios con una resistencia de hasta tres horas. a. Certificación U.L.: GWVW.R12071 "Accesorios para cerraduras y pestillos de un solo punto y componentes para salidas contra incendios". Evaluada de acuerdo con UL 10B y UL 10C. b. Aprobación U.L.: GYQS.R11247 "Cerraduras y pestillos de un solo punto con control electrónico". Evaluada de acuerdo con UL 10B y UL 10C. c. También clasificada de acuerdo con la norma uniforme del reglamento de construcción 7-2, "Pruebas de fuego para conjuntos de puertas" (1997)
Componentes electrónicos	Parte 15, Clase A de la FCC y cumple con la Directiva para equipo de radio de la CE 2014/53/UE
Condiciones ambientales de funcionamiento	-31 °F a 151 °F (-35 °C a 66 °C) 0% a 85% de humedad no condensante a 86 °F (30 °C)
Reglamento de construcción de Florida	Añadir nueva línea que vaya con "Reglamento de construcción de Florida": aprobada para la categoría de puertas exteriores (componentes para puertas exteriores). La clave de aprobación es FL13061

## Garantía

Garantía estándar de fábrica	Dos años
Programas de soporte	Planes de servicio de dormakaba (Platinum, Gold, Silver)