



Bogenschiebetür-
anlagen
BST/FBST
COMFORT LINE



Attraktive Optik, vielfältige Einsatzmöglichkeiten.

Automatische Bogenschiebetüranlagen BST COMFORT LINE bieten optimale Voraussetzungen, um Eingangsbereiche ebenso interessant wie individuell zu gestalten. Die Anlagen können als Halbkreis (180°) und Vollkreisausführung (360°) geliefert werden. Sie sind in 6 gängigen Durchmessern lieferbar. Die Anbindung zur Fassade wird mit einem flexiblen Anschlussprofil hergestellt.

Abgestimmt auf das architektonische Konzept, bilden Bogenschiebetüranlagen BST COMFORT LINE unübersehbar markante Elemente oder fügen sich harmonisch in die Fassadengestaltung ein. Sie übernehmen Windfang- und Schleusenfunktion, lenken Passantenströme und geben selbst bei knapp bemessenen Einbauweiten den Eingängen Breite und Tiefe.

Die Bogenschiebetüranlage BST COMFORT LINE lässt sich auch mit anderen automatischen Türen kombinieren.

Zuverlässig und sicher

Wie alle Türanlagen von dormakaba setzen Bogenschiebetüranlagen BST COMFORT LINE Maßstäbe für Zuverlässigkeit und Benutzerfreundlichkeit.

Die selbstlernende Mikroprozessorsteuerung bietet die Gewähr für gleichmäßige Bewegungsabläufe und hohe Zuverlässigkeit. Darüber hinaus sorgt sie zusammen mit der integrierten Durchgangsüberwachung für größtmögliche Sicherheit.

Die Anlagen werden einbaufertig geliefert. dormakaba übernimmt auch die Montage und Inbetriebnahme. Auf Wunsch sind die Türen mit Absicherungskomponenten (Sensorik) gemäß EN 16005/DIN 18650 ausgestattet.

Für Flucht- und Rettungswege

Unter der Bezeichnung FBST COMFORT LINE werden Bogenschiebetüranlagen auch mit redundantem Antrieb, Sicherheits-Zusatzsteuerung und Spezial-Radarbewegungsmelder ausgeführt. Sie sind baumustergeprüft als „automatische Schiebetür ohne Drehbeschlag zum Einsatz in Rettungswege“ lieferbar.

Auf Wunsch sind die Türen mit Absicherungskomponenten (Sensorik) gemäß EN 16005/DIN 18650 ausgestattet.



dormakaba FBST
Für Flucht- und Rettungswege nach
EN 16005/DIN 18650 zugelassen



Ausführungen

Halbkreisausführung

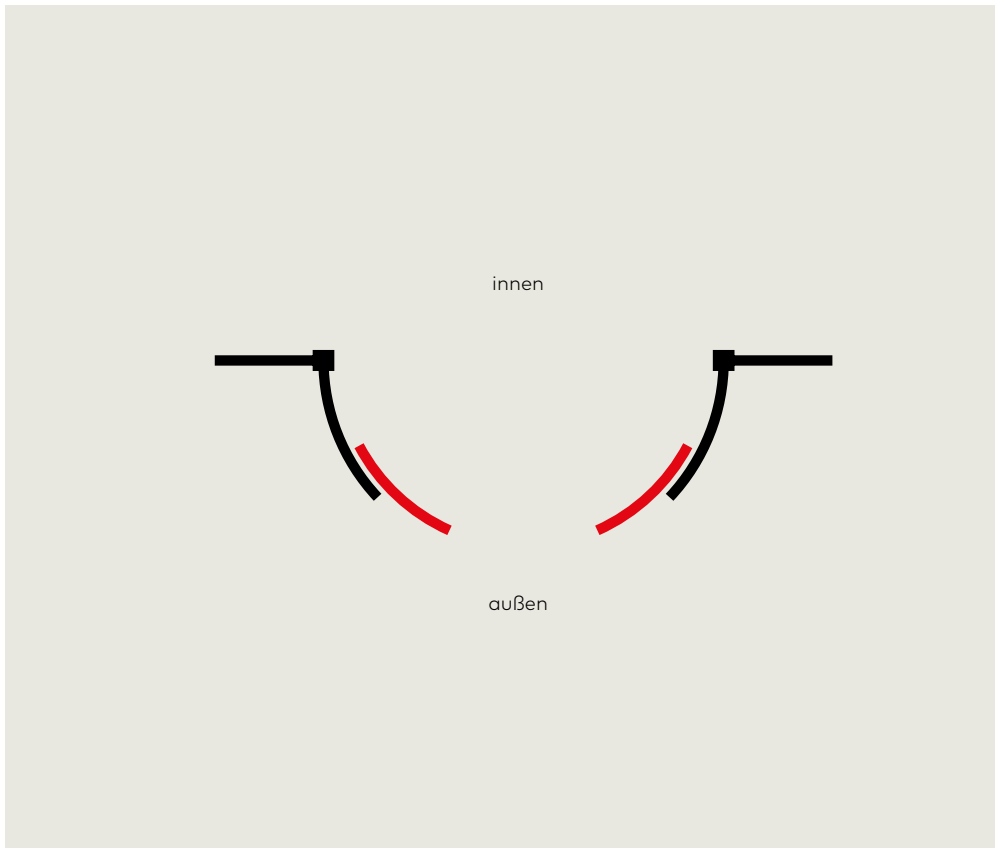

Vollkreisausführung

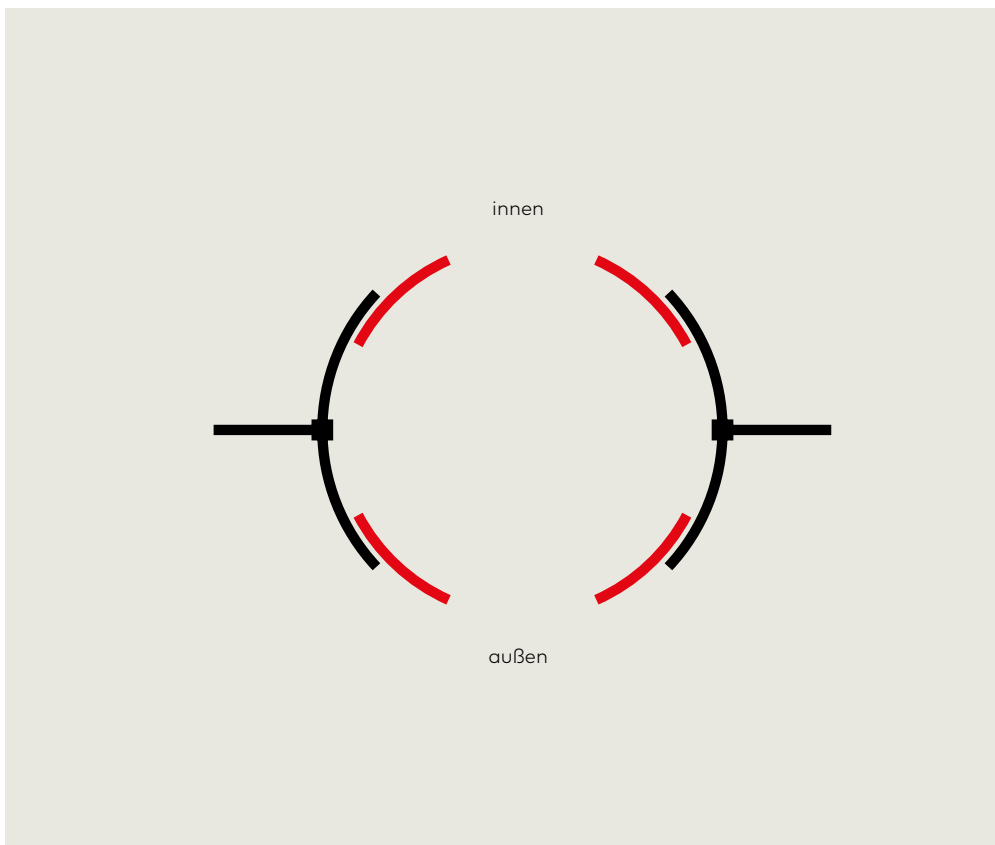

Technische Daten

Größen und Abmessungen	BST COMFORT LINE	FBST COMFORT LINE
Durchgangsweite LW ²⁾	1235, 1519, 1660, 1802, 1943, 2085	1660, 1802 1943, 2085
Fluchtwegbreite	–	1660, 1802 1943, 2085
min. Einbauweite B ²⁾	2100 mm	2100 mm
Durchgangshöhe H	2200 / 2500 mm ¹⁾	2200 / 2500 mm ¹⁾
Halbkreisradius r	1000, 1200, 1300, 1400, 1500, 1600	1300, 1400 1500, 1600
Vollkreisradius r	1000, 1200, 1300, 1400, 1500, 1600	1300, 1400 1500, 1600
Segmentkreisradius r	frei wählbar, min. 1000 mm	frei wählbar, min. 1000 mm
Anzahl Türflügel	2	2
2-flügelig, symetrisch	●	●
Feststehende Seitenteile	●	●
Stirnbandhöhe (Minimum)	260 mm	260 mm
Stirnbanderhöhung ¹⁾	260 – 500 mm	260 – 500 mm
Schiebetürflügel konvex	●	●
Türflügelgewicht, max.	80 kg	80 kg

¹⁾ Angaben = Standard (Sondermaße auf Anfrage)

²⁾ Abhängig von Radius r

Technische Daten	BST COMFORT LINE	FBST COMFORT LINE
Leistungsaufnahme, max.	250 W	250 W
Leistungsaufnahme, durchschnittlich	30 W	30 W
Anschlussspannung / Frequenz	230 V / 50 – 60 Hz	230 V / 50 – 60 Hz
Externe Energieversorgung	27 V DC / 2 A	27 V DC / 2 A
TÜV-baumustergeprüft	●	●
Geprüft gemäß Niederspannungsrichtlinien	●	●
Fertigung nach ISO 9001	●	●

Einstellbare Parameter	BST COMFORT LINE	FBST COMFORT LINE
Öffnungsgeschwindigkeit je Türflügel, einstellbar	100 – 750 mm/s	100 – 750 mm/s
Schließgeschwindigkeit je Türflügel, einstellbar	100 – 500 mm/s	100 – 500 mm/s
Schleichgeschwindigkeit je Türflügel, einstellbar	30 – 90 mm/s	30 – 90 mm/s
Öffnungs- und Schließkraft, einstellbar	●	●
Maximale Kraft beim Auftreffen auf ein Hindernis	150 N	150 N

● serienmäßig ○ optional

Ausstattung

Antrieb und Steuerung	BST	FBST
Antrieb	ES 200	ES 200 2D
Mikroprozessorsteuerung	●	●
Integrierte Durchgangsüberwachung	○	○
Ausstattung gemäß EN 16005/DIN 18650	○	○
Hindernis-Selbsterkennung	●	●
Autom. Reversierzyklus beim Auftreffen auf ein Hindernis	●	●
Selbsttest des Gesamtsystems	●	●
Anschluss für Schleusensteuerung	●	-
Parameterveränderung möglich	●	●
Selbstlernend	●	●
Schutzart	IP 20	IP 20
Impulsverlängerung für Scheck- bzw. Codekartenleser oder Schlüsseltaster	●	●
Potentialfreier Kontakt	●	●
Busfähig	●	●
Türzustandsmeldung, Türverriegelung	○	○

Funktionsprogramme	BST	FBST
Aus	●	●
Automatik	●	●
Ausgang	●	●
Dauerauf	●	●
Ausgang Teiloffen	●	-
Nacht-Bank-Schaltung	●	●

Deckenausführung	BST	FBST
Decke Melamin weiß	●	●
Staubdecke oben	●	●
Regendichtes Dach mit Wasserspeiern (vorbereitet)	○	○

Profile und Glas	BST	FBST
Ganzglas-Profilsystem mit 8 mm ESG	-G	●
Ganzglas-Profilsystem mit 8,76 mm VSG	-G	○

Ausstattung	BST	FBST
Gerades Paneel für oberen Fassadenanschluss	○	○
Seitlicher Fassadenanschluss Paneel	○	○
Deckenrahmen mit Aluminiumverkleidung außen	●	●
Alustützen	●	●
Beleuchtung		
Deckenausschnitt für bauseitige Leuchten	○	○
Halogenspot, 20 W, einschl. Deckenausschnitt und Zubehör	○	○
Bodenbelag		
Emco-Reinstreifmatte	○	○
Arwei-Reinstreifmatte	○	○
Bodenführung		
Oberflurführung ohne Bodenring	●	●
Oberflurführung mit Bodenring	○	○
Unterflurführung mit Bodenring (Pflicht ab LW 1500)	○	○

Anschlußmöglichkeiten Zubehör	BST	FBST
Verriegelung		
- elektromechanische Verriegelung	○	○
Stromlos öffnend durch Notstrommodul	○	●
Überwachtes Batteriepaket	○	●
Eigensicherer Impulsgeber in Fluchtrichtung	-	●
Bewegungsmelder außen	○	○
Bewegungsmelder innen	○	○
Not-Befehlseinrichtung		
Funktion Not-Aus	○	-
Funktion Not-Auf	-	○

● serienmäßig ○ optional

Halbkreis- und Vollkreisausführung

Standardabmessungen

Durchgangshöhe	LH
Stirnbandhöhe	SH
Anlagenhöhe	H
Nennradius	r
Innenbreite	S
Anlagenbreite	B
Durchgangswerte	LW

Halbkreis- und Vollkreisausführung

Ganzglas-Profilsystem G

LH	2200	2500				
SH		260				
H		LH + SH				
r	1000	1200	1300	1400	1500	1600
S	1960	2360	2560	2760	2960	3160
B	2100	2500	2700	2900	3100	3300
LW	1235	1519	1660	1802	1943	2085

Maße in mm

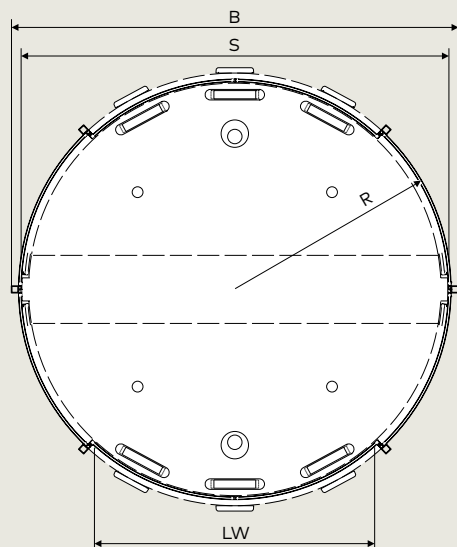
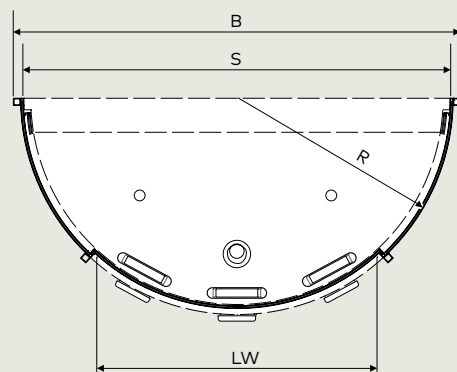
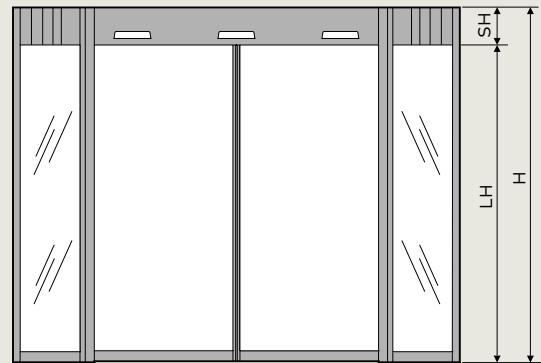

dormakaba FBST
Für Flucht- und Rettungswege nach EN 16005/DIN 18650 zugelassen

Ganzglas-Profilsystem G

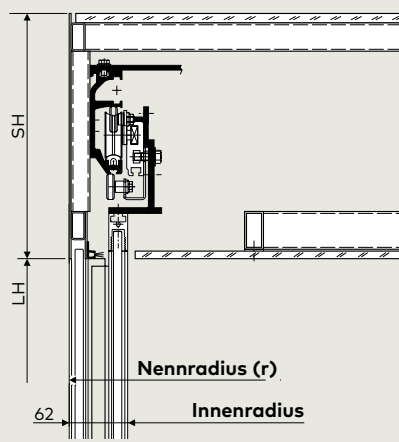

**Seitenteil und Flügel
mit Dichtungsprofilen**

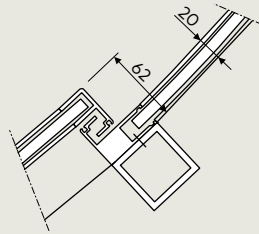

**Flügel mit
Mitteldichtungen**

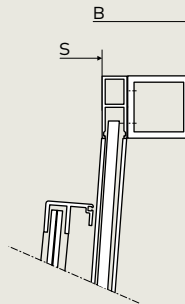

**Alustütze mit
Anbindung Seitenteil
Halbkreis**

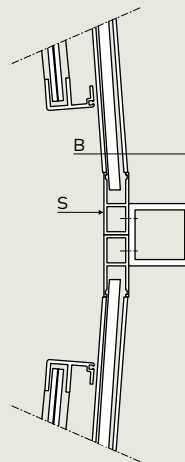

**Alustütze mit
Anbindung Seitenteil
Vollkreis**

Fassadenanschlüsse

Fassadenanschluss 360°

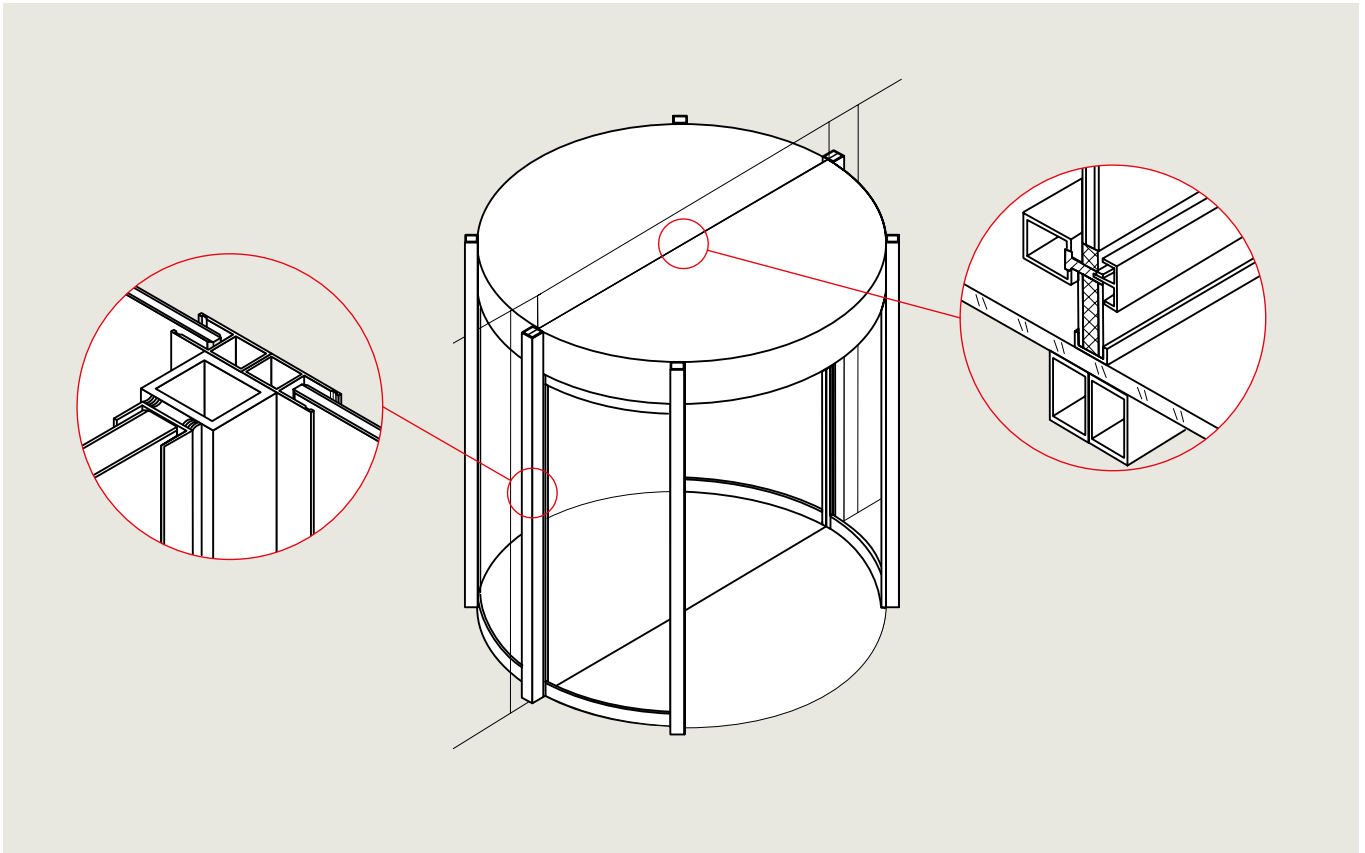

Fassadenanschluss 180°

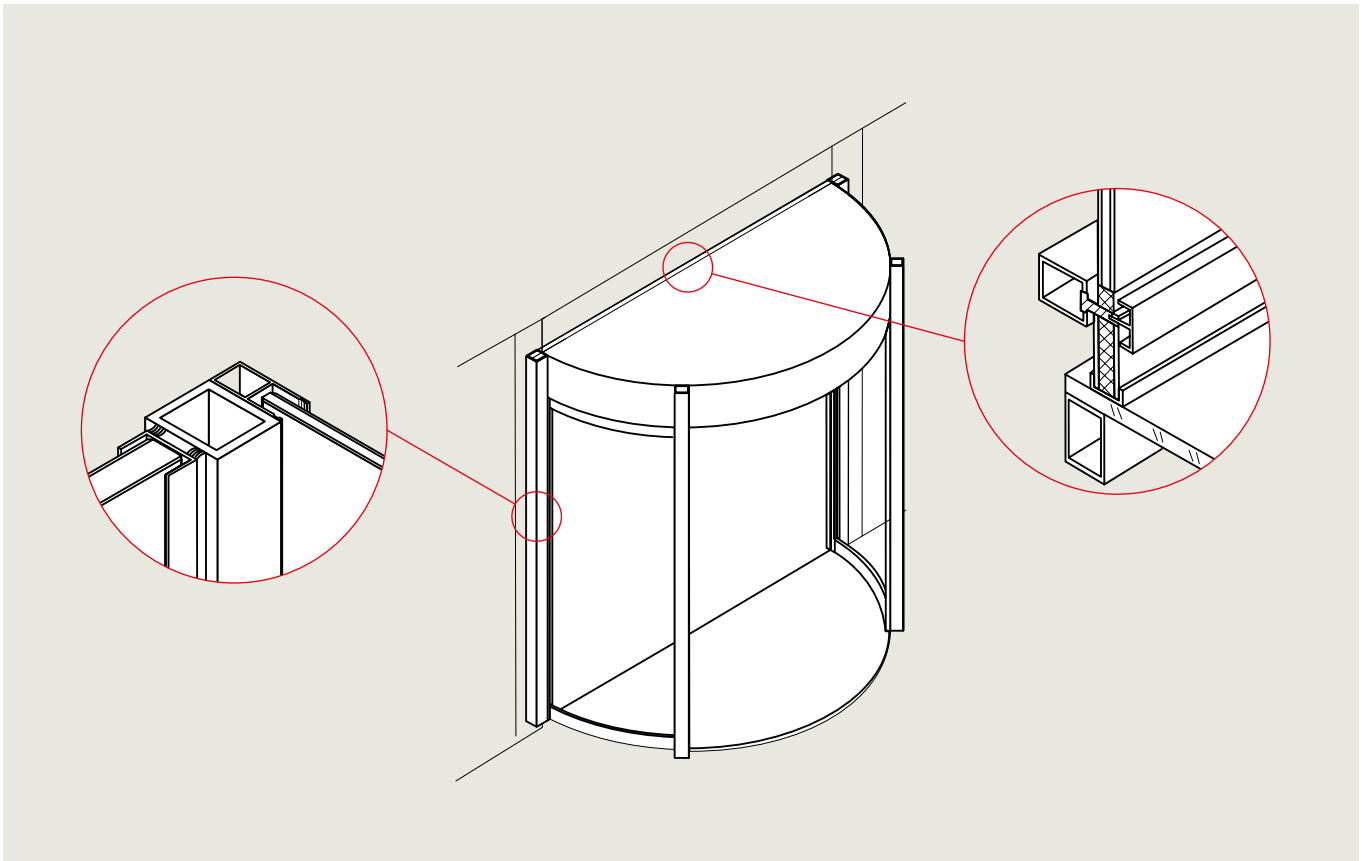

Bodenführung, Bodenring

Bodenführung

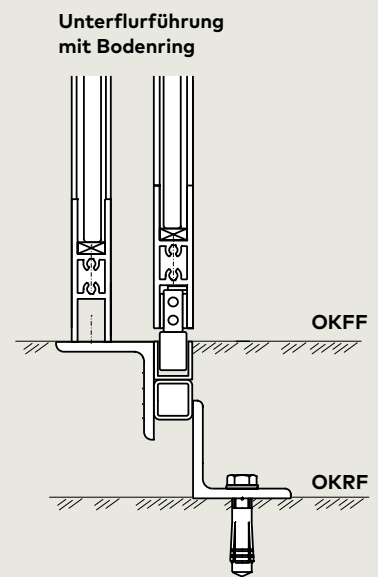
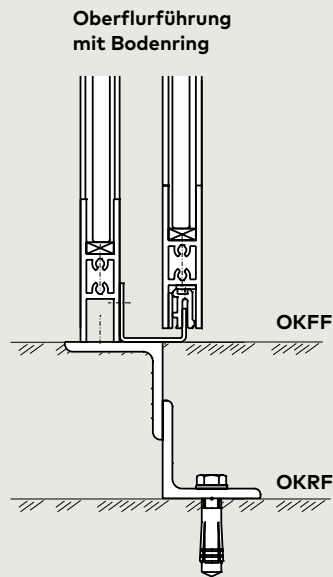
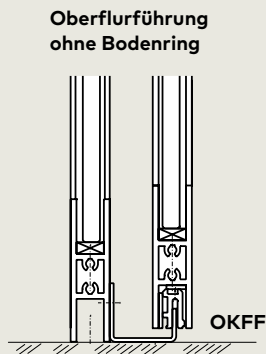

Die Auslegung der Bodenführung richtet sich nach der Größe der Öffnungsweite* sowie den örtlichen Gegebenheiten und umfasst

- Oberflurführungen ohne / mit Bodenring
- Unterflurführungen mit Bodenring.

*ab einer Lichten Öffnungsweite von 1500 mm ist eine Unterflurführung erforderlich.

Bodenring Halbkreisausführung

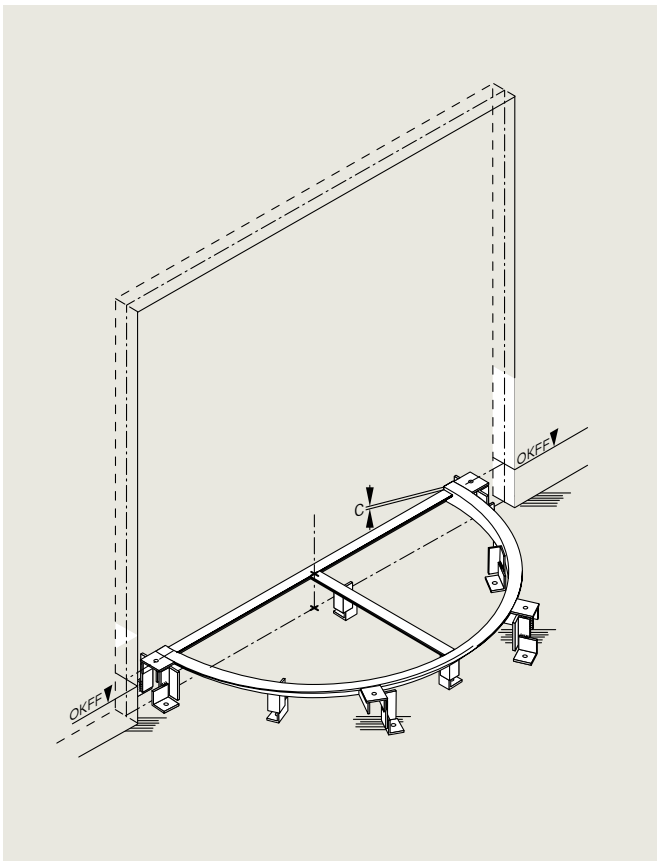

Bodenring Vollkreisausführung

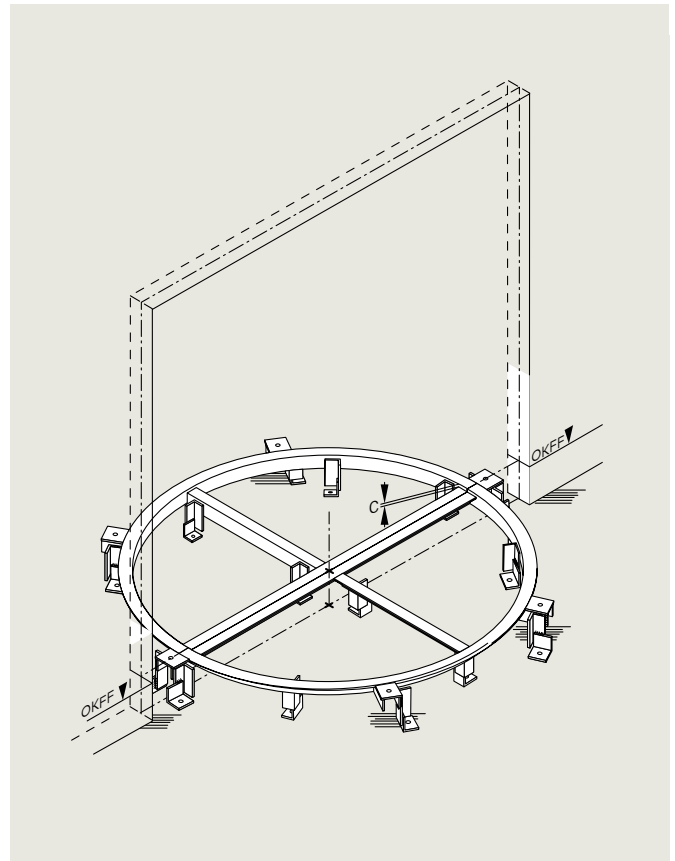



Anschlussplan

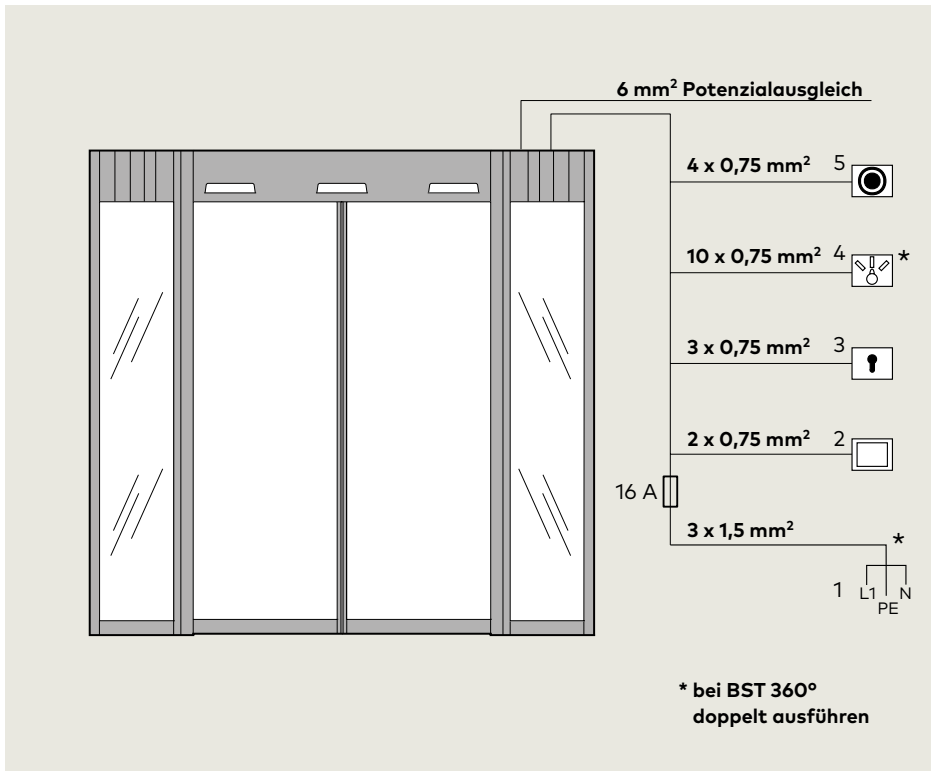

- 1 Zuleitung
- 2 Taster innen
- 3 Schlüsseltaster
- 4 Programmschalter
- 5 Not-Befehlseinrichtung (Option)

Die externe Not-Befehlseinrichtung (Funktion Not-Aus bzw. Not-Auf) muss in der Nähe der Tür angebracht werden bei einer max. Kabellänge von 30 m. Das Kabel kann zusammen mit dem Kabel für den Programmschalter verlegt werden. Bei der Verkabelung des externen Programmschalters beträgt die max. Kabellänge 30 m. Wird das Kabel zusammen mit anderen Kabeln verlegt, muss es mit einer Abschirmung versehen werden.

Sicherheitsausstattung

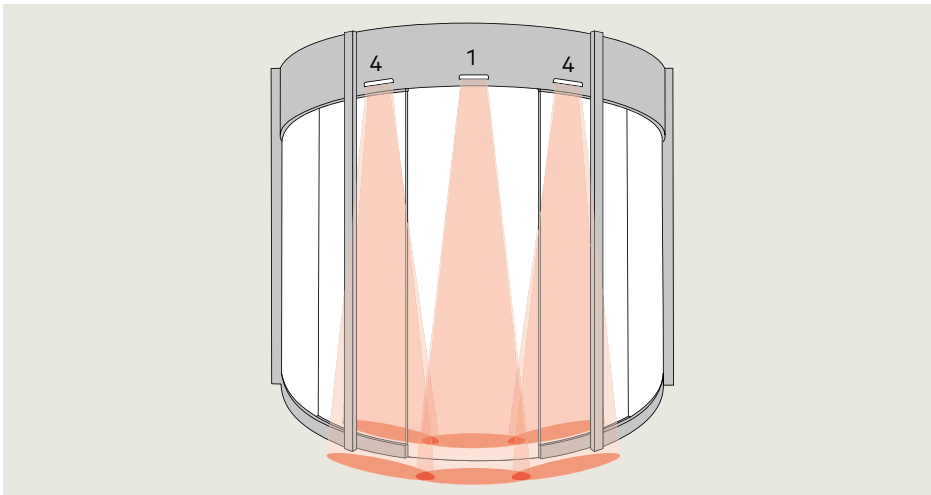

- 1 Bewegungsmelder außen / Kombi-sensor außen (bei EN 16005/ DIN 18650 Pflicht)
- 2 Integrierte Infrarotmelder zur Überwachung des Durchgangsbereichs
- 3 Radarbewegungsmelder innen
- 4 Infrarotmelder (Option, bei EN 16005/DIN 18650 Pflicht)

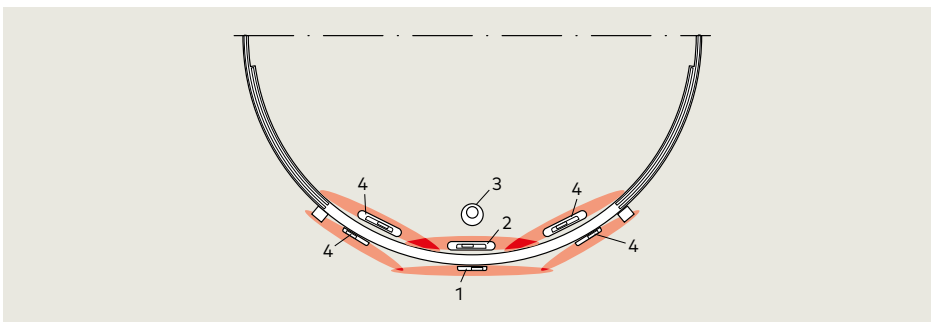

dormakaba Deutschland GmbH

DORMA Platz 1
D-58256 Ennepetal
T +49 2333 793-0
info.de@dormakaba.com
www.dormakaba.de

dormakaba Luxembourg S.A.

Duchscherstrooss 50
LU-6868 Wecker
T +352 26710870
info.lu@dormakaba.com
www.dormakaba.lu

dormakaba Austria GmbH

Ulrich-Bremi-Strasse 2
A-3130 Herzogenburg
T +43 2782 808-0
office.at@dormakaba.com
www.dormakaba.at

dormakaba Schweiz AG

Lerchentalstrasse 2a
CH-9016 St. Gallen
T +41 848 85 86 87
info.ch@dormakaba.com
www.dormakaba.ch



Türtechnik



**Automatische
Türsysteme**



**Systemlösungen
Zutritt und Zeit**



Glassysteme



**Mechanische
Schliesssysteme**



Service