

Junior Office
Инструкции по установке замка

Показанный замок выполнен в соответствии со стандартом DIN и является левосторонним. Установка петель описана на обороте.

Замок поставляется в собранном виде. При установке замка на стекло выполняйте следующую процедуру:

1. Отверните винты с утопленной головкой (1) со стороны защелки.
2. Снимите крышку (2).
3. Отверните два ставших видимыми винта с утопленной головкой M6x30 (3) с помощью ключа-шестигранника на 4 мм и отсоедините пластину замка (4) с замком (5) от ответной пластины (6).
4. Перед установкой замка наклейте входящую в комплект алюминиевую планку (7) на стекло с внутренней стороны. Эта планка не позволяет увидеть внутренние части замка со стороны незакрытой части стекла. Выравнивайте планку по ответной пластине. После установки замка обрежьте выступающую часть планки.
5. Приверните замок к ответной пластине, закрепив их на стекле, в порядке, обратном разборке. Момент затяжки винтов = 5 Нм.
6. Приверните крышку (2) винтами с утопленной головкой (1) и установите нажимные ручки (8).

Внимание:
Профильный цилиндрический замок снабжен специальной зажимной гайкой, которая заворачивается туго и при установке которой необходимо преодолеть некоторое сопротивление.

Junior Office
Mounting instructions lock

Illustrated lock is a DIN LH
Mounting of the hinges see back page

You receive a completely assembled lock.
Please consider the following steps when mounting onto glass:

1. Loosen the countersunk screws (1) at the latch side.
2. Remove cap (2).
3. Loosen the now visible two countersunk screws M6x30 (3) with a 4 mm Allen key and remove lock plate (4) with lock (5) from counterplate (6).
4. Before mounting the lock, stick the enclosed aluminium strip (7) at the interior side onto the glass. The strip prevents the sight into the lock at the free glass edge. Use the counterplate for aligning the strip. After having mounted the lock, cut the overhanging strip off.
5. Screw lock with counterplate against the glass in reverse sequence. Tightening torque of screws = 5 Nm
6. Fasten the cap (2) with countersunk screws (1) and mount lever handles (8).

Attention:
The profile cylinder lock has a special clamp nut, which has a tight square fit - light pressure point must be overcome.

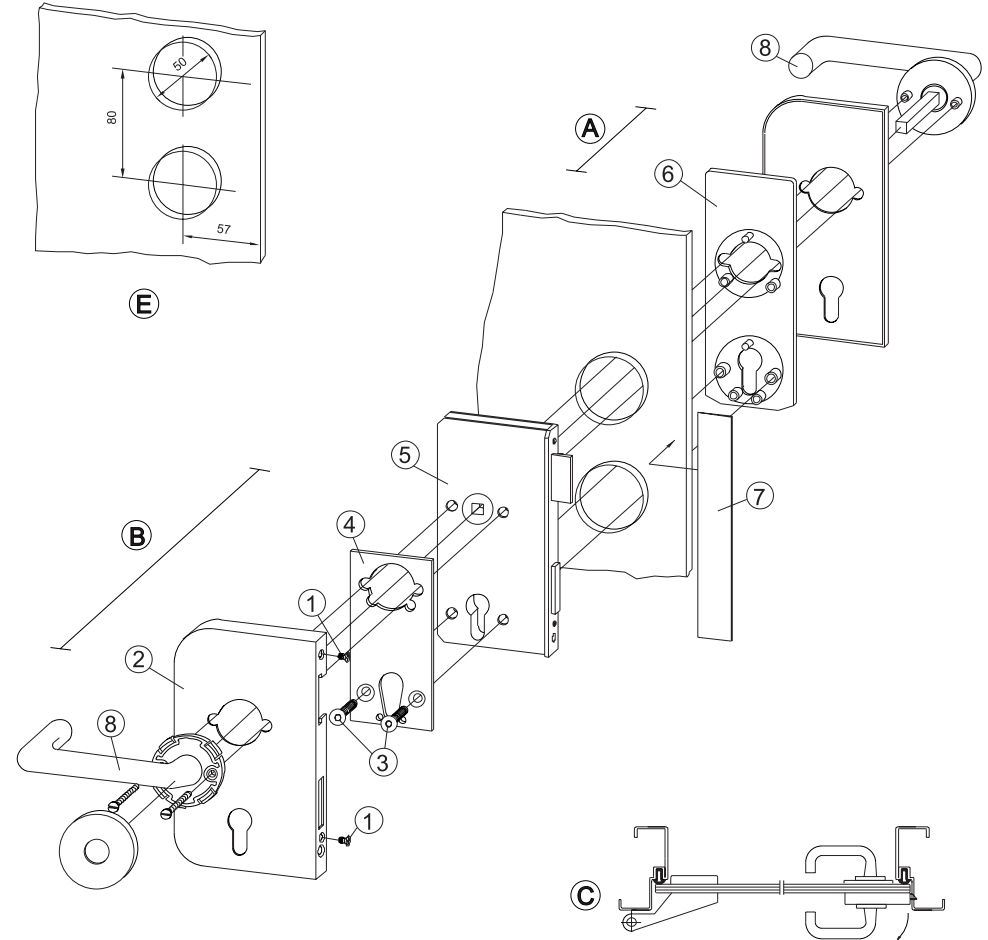

- | | |
|------------------------|------------------------------|
| (A) внешняя сторона | (C) левосторонний замок DIN |
| (B) внутренняя сторона | (D) правосторонний замок DIN |
| | (E) отверстия в стекле |

Junior Office
Инструкции по установке петель

Убедитесь, что на крепежной поверхности стекла в месте установки петель нет смазки.

1. Поместите дверное полотно в раму, установив его на 7-миллиметровые проставки (нижний зазор), после чего выровняйте стороны.
2. Вставьте части для рамы (1) в раму и закрепите их. Закройте их крышками (2).
3. Убедитесь, что шарикоподшипник (11) установлен правильно.
4. Наденьте петлю (3) на вставленную в раму часть, вставьте болт (4) и закрепите его установочным винтом (5).
5. Вставьте пластиковые кольца (6) в отверстия в стекле. Закрепите зажимную пластину (7) винтами с утопленной головкой М6х24 (8) на петле с внешней стороны.
Момент затяжки винтов = 12 Нм.
6. Приклейте крышку (9) на зажимную пластину (7) с помощью двухсторонней клейкой ленты (10).

Junior Office
Mounting Instructions Hinge

Please make sure that the clamping surface of the glass is grease free for the hinges

1. Place glass door panel into door frame and set 7 mm spacer plates (lower clearance), then align sides.
2. Insert frame portions (1) into frame and secure them. Set cover bush (2).
3. Make sure that the ball bearing (11) is fitted in the correct way!
4. Slide hinge (3) onto frame portion, insert bolt (4) and secure it with setscrew (5).
5. Insert the plastic rings (6) into the glass holes. Fasten clamp plate (7) with countersunk screws M6x24 (8) against hinge from the exterior side.
Tightening torque of screws = 12 Nm
6. Stick cover cap (9) with double sided adhesive tape (10) onto clamp plate (7).

