

Cilindro digitale dormakaba

Soluzione smart per porte



 Wireless

 Mobile Access



I vantaggi in breve

- **Contributo alla sostenibilità**
Possibilità di aggiornare il sistema senza dover sostituire il cilindro, design di alta qualità e concept di prodotto che prevede la riparazione
- **Montaggio rapido**
Passaggio semplice e rapido da sistema meccanico a elettronico
- **Design innovativo e di qualità**
Il premiato design del pomolo è altamente ergonomico
- **Struttura modulare**
Possibilità di adattare la lunghezza in loco (in alcuni mercati)
- **Integrazione completa**
Funziona in tutte le soluzioni di sistema dormakaba
- **Sicurezza**
Le funzioni importanti per la sicurezza sono integrate nel nucleo protetto del cilindro, offriamo anche una versione con alta protezione di perforazione
- **Supporto del Mobile Access**
L'app dormakaba consente di ricevere i diritti di accesso direttamente sullo smartphone

Controllo accessi smart e intuitivo

Con il nostro cilindro digitale, l'accesso ai locali si fa più semplice e più sicuro. Grazie al premiato design di qualità e alla possibilità di programmazioni di massima precisione di locali e orari, la sicurezza e la trasparenza in tema di accessi aumenta considerevolmente, per voi e i vostri edifici.

L'utilizzo è molto comodo, tenete la tessera valida, il portachiavi o la chiave con chip RFID davanti al pomolo esterno: l'anello luminoso lampeggerà in verde per poco tempo e voi potrete entrare.

Inoltre avete la possibilità di trasmettere i diritti di accesso direttamente ad uno smartphone per attivare l'apertura di una porta.

La tecnologia smart supporta RFID, NFC e Bluetooth®

Il cilindro digitale è parte del nostro portafoglio di prodotti standalone dormakaba evolvo e supporta NFC, Bluetooth® e le più moderne tecnologie RFID.

È disponibile anche con funzione wireless: i diritti di accesso vengono trasmessi dal PC in tempo reale via radio tramite i nostri gateway ai componenti della porta. Questa funzione offre molti vantaggi in termini di sicurezza, comfort, efficienza di programmazione e manutenzione.

La struttura modulare del cilindro digitale con pomoli smontabili consente un montaggio estremamente semplice e veloce.

Assortimento completo e numerosi campi di applicazione

Oltre alla versione standard, la gamma di prodotti comprende anche doppi cilindri, mezzi cilindri e cilindri antipanico, combinabili con un gran numero di opzioni. Così, è possibile utilizzare il cilindro digitale per qualsiasi porta in ambienti interni o in zone esterne riparate dagli agenti atmosferici. L'elettronica è affidabile anche a temperature estremamente basse.

Il cilindro digitale può essere utilizzato in molte applicazioni, dalla singola porta ai grandi sistemi di accesso, garantendo un accesso sicuro, fluido e controllato. Per l'accesso agli armadietti è disponibile un cilindro a leva, mentre per gli armadi server è disponibile un mezzo cilindro con intervallo di rotazione selezionabile.

Montaggio semplice

L'installazione può essere effettuata su porte interne o esterne. Non potrebbe essere più facile di così: in pochi minuti il cilindro digitale viene integrato nella serratura esistente e il pomolo interno viene inserito facilmente.

Struttura modulare

Sia il pomolo interno che quello esterno possono essere smontati per l'installazione. Se necessario, il vostro tecnico può adattare in loco la lunghezza del cilindro (in determinati mercati).

Semplice programmazione graduale

Il cilindro digitale è idoneo sia per una singola porta sia come elemento di un grande impianto di chiusura. In base alla dotazione scelta e al software di sistema sono disponibili diverse possibilità di programmazione: i diritti di accesso si trasferiscono, ad esempio, con la connessione remota dal PC, con il dispositivo di programmazione, tramite app oppure con la tessera di programmazione direttamente sul cilindro digitale.

Principali caratteristiche prestazionali

Il software del dispositivo evolve supporta tutte le soluzioni di sistema dormakaba e offre tra l'altro le seguenti funzioni:

- Numero di strumenti di accesso: - con Whitelist fino a 4.000
- con CardLink o AoC praticamente illimitato
- Orologio interno e profili temporali configurabili
- Assegnazione limitata nel tempo di diritti di accesso (validazione)
- Memorizzazione degli ultimi 2.000 eventi (disattivabile)

Un portfolio universale

La nostra offerta include altri prodotti perfettamente combinabili tra loro e caratterizzati dallo stesso design di qualità.

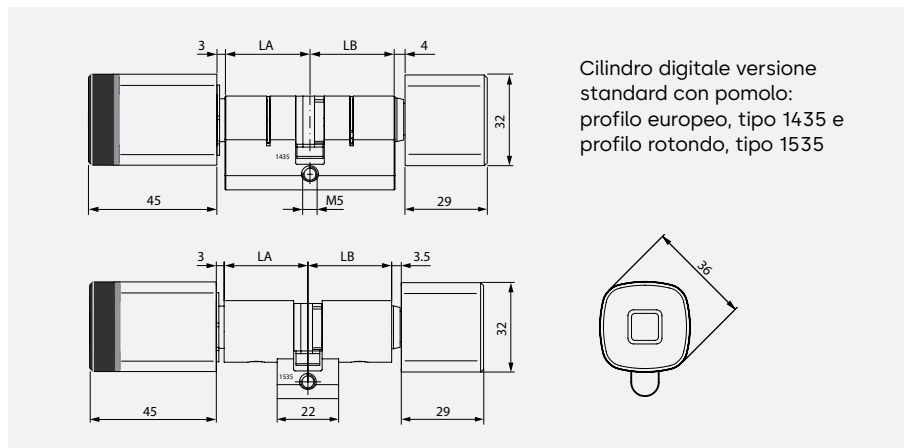

Il nostro impegno per la sostenibilità

dormakaba si impegna lungo tutta la catena del valore a sostegno di uno sviluppo sostenibile. Per fornire dati quantitativi sull'impatto ambientale di un prodotto e sulla sua impronta ecologica, dormakaba mette a disposizione dichiarazioni ambientali di prodotto (Environmental Product Declarations, EPD). Le EPD e maggiori informazioni sul nostro impegno per la sostenibilità sono reperibili [qui](#) o tramite il codice QR.

Nota: Le funzioni del prodotto dipendono dall'ambiente del sistema scelto. Maggiori dettagli e informazioni sull'ordine sono disponibili nel relativo catalogo dormakaba o nella descrizione dei sistemi.

Con riserva di modifiche tecniche. Versione 08/2023. © dormakaba.



Informazioni tecniche

Tecnologie supportate

- LEGIC (advant & prime)
- MIFARE (DESFire & Classic)
- Versione OSS-SO 2021-06 (LEGIC advant, MIFARE DESFire)
- NFC - Near Field Communication (con smartphone Android)
- Bluetooth® Low Energy
- IEEE 802.15.4 (per l'opzione wireless)

Design

- Standard, mezzo cilindro, cilindro doppio, antipanico e senza pomolo interno

Versioni

- Profilo europeo, profilo rotondo, profili ovali (Scandinavia, Australia), ANSI
- Superfici: nichelate (simil acciaio), ottone lucido, nere e cromato opaco
- Opzione "protected": protezione antitrapano elevata
- Copertura dell'antenna: nera o bianca

Dimensioni

- Lunghezza cilindro: da 25/20 mm (versione profilo rotondo: da 25/25 mm)
- Prolunghe in livelli da 5 mm
- Lunghezza massima del cilindro: 220 mm
- Pomolo esterno: Ø 36 x 45 mm
- Pomolo interno: Ø 36 x 29 mm
Versione piccola: Ø 30 x 27 mm

Alimentazione

- Batteria: 1 x 3 V CR2 al litio

Ambiente/durata di vita

- Temperatura: da -25 °C a +70 °C
- Classe di protezione pomolo esterno: IP56
- Durata batterie a 20 °C: fino a 50.000 cicli o fino a 2 anni

Certificazioni

- Cilindro di chiusura meccanico: EN 15684: 1 6 B 4 A F 3 2
- Protezione antitrapano elevata: Opzione "protected": VdS classe BZ+
- Protezione antincendio: EN 1634-2: 95 min.
- Sono realizzabili soluzioni per uscite di emergenza secondo EN 179 e porte antipanico secondo EN 1125

EPD: Dichiarazione ambientale di prodotto

- N° dichiarazione: EPD-DOR-20230097-CBA1-EN
- Secondo ISO 14025 e EN 15804+A2
- Editore e titolare del programma: Institut Bauen und Umwelt e.V.

Avete domande? Saremo lieti di offrirvi consulenza, vi aspettiamo.

dormakaba Italia S.r.l. | IT-Milano (MI) · T +39 02 494842 | IT-Castel Maggiore (BO) · T +39 051 4178311 | info.it@dormakaba.com | www.dormakaba.it
dormakaba Schweiz AG | Mühlebühlstrasse 23 | CH-8620 Wetzikon | T +41 848 85 86 87 | info.ch@dormakaba.com | www.dormakaba.ch